

 **СВАРОГ**
ВНЕ ОГРАНИЧЕНИЙ



СВАРОЧНЫЕ ГОРЕЛКИ И ПЛАЗМОТРОНЫ

КАТАЛОГ 2024

СОДЕРЖАНИЕ

| | |
|---|-----------|
| Модельный ряд | 4 |
| СЕРИЯ TECH MIG..... | 6 |
| Горелка TECH MS 15 | 9 |
| Горелка TECH MS 24 | 10 |
| Горелка TECH MS 25..... | 11 |
| Горелка TECH MS 25RH..... | 12 |
| Горелка TECH MS 26 | 13 |
| Горелка TECH MS 36 | 14 |
| Горелка TECH MS 40 | 15 |
| Горелка TECH MS 450..... | 16 |
| Горелка TECH MS 240..... | 17 |
| Горелка TECH MS 400/500..... | 18 |
| СЕРИЯ PRO MIG..... | 19 |
| Горелка PRO MS 15..... | 21 |
| Горелка PRO MS 24..... | 22 |
| Горелка PRO MS 25..... | 23 |
| Горелка PRO MS 36..... | 24 |
| SPOOL GUN SSG24..... | 25 |
| СЕРИЯ REAL MIG..... | 26 |
| Горелка REAL MS 15 | 27 |
| Сопла | 28 |
| Сварочные наконечники | 30 |
| Каналы направляющие..... | 31 |
| Диффузоры и вставки под наконечники | 32 |
| Гусаки..... | 34 |
| СЕРИЯ TECH TIG..... | 38 |
| Горелка TECH TS 9 | 41 |
| Горелка TECH TS 17..... | 41 |
| Горелка TECH TS 18 | 42 |
| Горелка TECH SUPER TS 18 | 42 |
| Горелка TECH TS 20 | 43 |
| Горелка TECH SUPER TS 20 | 43 |
| Горелка TECH TS 25..... | 43 |
| Горелка TECH TS 26..... | 44 |
| СЕРИЯ PRO TIG..... | 45 |
| Горелка PRO TS 17..... | 47 |
| Горелка PRO TS 18 | 47 |
| Горелка PRO TS 26..... | 47 |
| Расходные материалы TIG..... | 48 |
| Описание типов сопел для TS 17–18–26 И TS 9–20–25 | 53 |
| Разъёмы и соединители..... | 54 |
| Головки TIG | 57 |
| Набор для SPOT сварки..... | 57 |
| СЕРИЯ TECH CUT..... | 58 |
| Сводная таблица применения плазмотронов | 60 |
| Плазмотрон TECH CS 50 | 63 |
| Плазмотрон TECH CS 70..... | 64 |
| Плазмотрон TECH CS 81..... | 65 |
| Плазмотрон TECH CS 101 | 66 |
| Плазмотрон TECH CS 141 | 67 |
| Плазмотрон TECH CS 151..... | 68 |
| Плазмотрон TECH CSP 60..... | 69 |
| Плазмотрон TECH CSP 100..... | 70 |
| Плазмотрон PT-31..... | 71 |
| Плазмотрон P-80..... | 72 |
| Плазмотрон TECH CS 100-150..... | 72 |
| СЕРИЯ PMX CUT..... | 73 |
| PMX65 | 73 |
| PMX85 | 73 |
| PMX105 | 74 |
| PMX125 | 74 |
| PMX1650..... | 75 |
| Головки CUT..... | 75 |
| Расходные материалы плазмотронов..... | 76 |

МОДЕЛЬНЫЙ РЯД

TECH MIG

TECH MS 15



ПВ 60%
180 A CO₂
150 A Mix

TECH MS 24



ПВ 60%
250 A CO₂
220 A Mix

TECH MS 25



ПВ 60%
230 A CO₂
200 A Mix

TECH MS 25RH



ПВ 60%
230 A CO₂
200 A Mix

TECH MS 26



ПВ 60%
290 A CO₂
260 A Mix

TECH MS 36



ПВ 60%
320 A CO₂
300 A Mix

TECH MS 40



ПВ 60%
380 A CO₂
360 A Mix

TECH MS 450



ПВ 60%
500 A CO₂
400 A Mix

TECH MIG

TECH MS 240



ПВ 100%
300 A CO₂
270 A Mix

TECH MS 400



ПВ 100%
400 A CO₂
350 A Mix

TECH MS 500



ПВ 100%
500 A CO₂
450 A Mix

PRO MIG

PRO MS 15



ПВ 60%
160 A CO₂
130 A Mix

PRO MS 24



ПВ 60%
200 A CO₂
170 A Mix

PRO MS 25



ПВ 60%
180 A CO₂
150 A Mix

PRO MS 36



ПВ 60%
280 A CO₂
250 A Mix

SPOOL GUN

SSG24



ПВ 60%
220 A CO₂
200 A Mix

REAL MIG

REAL MS 15



ПВ 60%
180 A CO₂
150 A Mix

TECH TIG

TECH TS 9



ПВ 35%
110 A DC
95 A AC

TECH TS 9V



ПВ 35%
110 A DC
95 A AC

TECH TS 17



ПВ 35%
140 A DC
125 A AC

TECH TS 17V



ПВ 35%
140 A DC
125 A AC

TECH TS 26



ПВ 35%
180 A DC
130 A AC

TECH TS 26V



ПВ 35%
180 A DC
130 A AC



TECH TS 18



ПВ 100%
320 A DC
240 A AC

TECH TS 20



ПВ 100%
250 A DC
220 A AC

TECH TS 25



ПВ 100%
250 A DC
220 A AC

TECH SUPER TS 20



ПВ 100%
320 A DC
250 A AC

TECH SUPER TS 18



ПВ 100%
400 A DC
300 A AC

PRO TIG 

PRO TS 17



ПВ 35%
140 A DC
125 A AC

PRO TS 18



ПВ 100%
320 A DC
240 A AC

PRO TS 26



ПВ 35%
180 A DC
130 A AC

TECH PLASMA (ВЫСОКОЧАСТОТНЫЕ) 

TECH CS 50



ПВ 60%
50 A

TECH CS 70



ПВ 60%
70 A

TECH CS 81



ПВ 60%
80 A

TECH CS 101



ПВ 60%
100 A

TECH CS 141



ПВ 60%
140 A

TECH CS 151



ПВ 60%
150 A

TECH PLASMA (ПНЕВМАТИЧЕСКИЕ) 

PLASMA 

TECH CSP 60



ПВ 60%
60 A

TECH CSP 100



ПВ 60%
100 A

PT-31



ПВ 60%
40 A

P-80



ПВ 60%
80 A

AUTO PLASMA 

TECH CSA 81



ПВ 60%
80 A

TECH CSA 101



ПВ 60%
100 A

TECH CSA 141



ПВ 60%
140 A

 – воздушное охлаждение.

 – водяное охлаждение.

ПВ – отношение непрерывной работы под нагрузкой (в течение заданного промежутка времени) к общей продолжительности работы.

DC – постоянный ток, AC – переменный ток.



СВАРОЧНЫЕ ГОРЕЛКИ TECH MIG



TECH MS 15 TECH MS 24 TECH MS 25 TECH MS 25RH TECH MS 26 TECH MS 36

| | | | | | | |
|------------------------------------|---------------|---------------|---------------|---------------|---------------|---------------|
| Продолжительность включения, % | 60 | 60 | 60 | 60 | 60 | 60 |
| Ток при сварке CO ₂ , А | 180 | 250 | 230 | 230 | 290 | 320 |
| Ток при сварке Mix, А | 150 | 220 | 200 | 200 | 260 | 300 |
| Тип охлаждения | воздушное | воздушное | воздушное | воздушное | воздушное | воздушное |
| Диаметр проволоки, мм | 0,6–1,0 | 0,8–1,2 | 0,8–1,2 | 0,8–1,0–1,2 | 0,8–1,2 | 1,0–1,6 |
| Минимальный расход воды, л/мин | – | – | – | – | – | – |
| Максимальная температура воды, °С | – | – | – | – | – | – |
| Артикул 3 м | ICT2098 | ICT2698 | ICT2798 | ICT2798-SK001 | ICT2898 | ICT2998 |
| Артикул 4 м | ICT2099 | ICT2699 | ICT2799 | ICT2799-SK001 | ICT2899 | ICT2999 |
| Артикул 5 м | ICT2095 | ICT2695 | ICT2795 | ICT2795-SK001 | ICT2895 | ICT2995 |
| Длина кабеля, м | 3; 4; 5 | 3; 4; 5 | 3; 4; 5 | 3; 4; 5 | 3; 4; 5 | 3; 4; 5 |
| Масса, кг | 1,8; 2,2; 2,6 | 2,4; 2,7; 3,3 | 2,3; 2,7; 3,2 | 2,3; 2,7; 3,2 | 2,8; 3,4; 3,9 | 3,0; 3,7; 4,4 |
| Масса горелки с 1 м кабеля, кг | 0,86 | 1 | 1,04 | 1,04 | 1,4 | 1,76 |



ДЛЯ КОРРЕКТНОЙ РАБОТЫ ГОРЕЛКИ/ПЛАЗМОТРОНА РЕКОМЕНДУЕТСЯ ИСПОЛЬЗОВАТЬ РАСХОДНЫЕ МАТЕРИАЛЫ ТМ «СВАРОГ»



СВАРОЧНЫЕ ГОРЕЛКИ TECH MIG



TECH MS 40

TECH MS 450

TECH MS 240

TECH MS 400

TECH MS 500

| | | | | | |
|------------------------------------|---------------|---------------|---------------|---------------|---------------|
| Продолжительность включения, % | 60 | 60 | 100 | 100 | 100 |
| Ток при сварке CO ₂ , А | 380 | 500 | 300 | 400 | 500 |
| Ток при сварке Mix, А | 360 | 400 | 270 | 350 | 450 |
| Тип охлаждения | воздушное | воздушное | водяное | водяное | водяное |
| Диаметр проволоки, мм | 1,2–1,6 | 1,2–2,0 | 0,8–1,2 | 1,0–1,6 | 1,0–1,6 |
| Минимальный расход воды, л/мин | – | – | 1,5 | 1,5 | 1,5 |
| Максимальная температура воды, °С | – | – | 60 | 60 | 60 |
| Артикул 3 м | ICT2198 | ICT1915 | ICH2598 | ICH2298 | ICH2398 |
| Артикул 4 м | ICT2199 | ICT1911 | ICH2599 | ICH2299 | ICH2399 |
| Артикул 5 м | ICT2195 | ICT1912 | ICH2595 | ICH2295 | ICH2395 |
| Длина кабеля, м | 3; 4; 5 | 3; 4; 5 | 3; 4; 5 | 3; 4; 5 | 3; 4; 5 |
| Масса, кг | 3,7; 4,4; 5,3 | 3,7; 4,6; 5,5 | 2,9; 3,6; 4,2 | 3,0; 3,7; 4,2 | 3,0; 3,7; 4,2 |
| Масса горелки с 1 м кабеля, кг | 2,1 | 2,3 | 1,3 | 1,36 | 1,58 |



ДЛЯ КОРРЕКТНОЙ РАБОТЫ ГОРЕЛКИ/ПЛАЗМОТРОНА РЕКОМЕНДУЕТСЯ ИСПОЛЬЗОВАТЬ РАСХОДНЫЕ МАТЕРИАЛЫ ТМ «СВАРОГ»

СВАРОЧНЫЕ ГОРЕЛКИ TECH MIG

ВЗАИМОЗАМЕНЯЕМОСТЬ

Расходные части (сопло, наконечник, диффузор, вставка под наконечник) взаимозаменяемы с аналогами ведущих европейских брендов.



ГУСАК

Гусаки (как с воздушным, так и с водяным охлаждением) взаимозаменяемы с аналогами ведущих европейских брендов.



СИЛОВОЙ КАБЕЛЬ

Сечение силового кабеля обеспечивает хорошую проводимость тока и позволяет работать на максимальных нагрузках. Силовой кабель обладает максимальной гибкостью и равномерной теплопередачей. Использование высокотехнологичных материалов кабеля повышает его износостойкость.

ДИЗАЙН И ЭРГОНОМИКА

Уникальный дизайн является воплощением эргономики, удобства и фирменного стиля ТМ «Сварог». Благодаря продуманной форме рукоятка идеально лежит в руке. Для повышения удобства рукоятка оснащена силиконовыми вставками.

КРЮК

Для удобства подвешивания горелки во время пауз в работе разработан специальный крюк.

КНОПКА

Надежное металлическое соединение в кнопке обеспечивает лучший контакт и способствует постоянному контролю во время сварки.

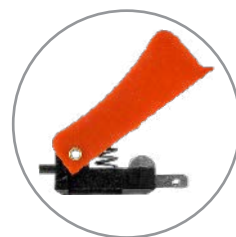

ШАРНИРНОЕ СОЕДИНЕНИЕ

Шарнирное соединение повышает удобство вращения горелки во время работы. Также обеспечивается лучшее соединение между рукояткой и металлической пружиной. Надежная металлическая пружина исключает перегибание кабеля и обеспечивает более плавную подачу проволоки в любом положении горелки.



ЕВРОАДАПТЕР

С помощью евроадаптера горелка легко подключается к большинству моделей известных производителей полуавтоматического оборудования.



TECH MS 15

ТЕХНИЧЕСКИЕ ХАРАКТЕРИСТИКИ

| | |
|--------------------------------|-----------------|
| ПВ 60% CO ₂ , А | 180 |
| ПВ 60% Mix, А | 150 |
| Охлаждение | воздушное |
| Диаметр проволоки, мм | 0,6–0,8–0,9–1,0 |
| Длина кабеля, м | 3–4–5 |
| Масса, кг | 1,8–2,2–2,6 |
| Масса горелки с 1 м кабеля, кг | 0,86 |

КОМПЛЕКТЫ ГОРЕЛОК

| АРТИКУЛ | НАИМЕНОВАНИЕ |
|----------|--|
| ICT2098 | Горелка TECH MS 15 (euro adaptor) 3 м |
| ICT2099 | Горелка TECH MS 15 (euro adaptor) 4 м |
| ICT2095 | Горелка TECH MS 15 (euro adaptor) 5 м |
| ICTF2098 | Горелка TECH MS 15F (euro adaptor) 3 м |
| ICTF2099 | Горелка TECH MS 15F (euro adaptor) 4 м |
| ICTF2095 | Горелка TECH MS 15F (euro adaptor) 5 м |

РАСХОДНЫЕ МАТЕРИАЛЫ

| АРТИКУЛ | НАИМЕНОВАНИЕ | Кол-во шт. в упаковке |
|-------------|---|-----------------------|
| ICN0663 | Кабель коаксиальный (MS 15) 3 м | 1 |
| ICN0676 | Кабель коаксиальный (MS 15) 4 м | 1 |
| ICN0677 | Кабель коаксиальный (MS 15) 5 м | 1 |
| ICS0062 | Сопло Ø9,5 (MS 15) | 10 |
| ICS0063 | Сопло Ø12,0 (MS 15) | 10 |
| ICS0063R | Сопло Ø12,0 (MS 15) | 10 |
| ICS0064 | Сопло Ø16,0 (MS 15) | 10 |
| ICS0064R | Сопло Ø16,0 (MS 15) | 10 |
| ICS0070 | Сопло Ø16,0 (MS 15) | 10 |
| ICU0003-06 | Наконечник сварочный E-Cu M6 Ø0,6 прямой | 10 |
| ICU0003-08 | Наконечник сварочный E-Cu M6 Ø0,8 прямой | 10 |
| ICU0003-08R | Наконечник сварочный E-Cu M6 Ø0,8 прямой | 10 |
| ICU0003-09 | Наконечник сварочный E-Cu M6 Ø0,9 прямой | 10 |
| ICU0003-10 | Наконечник сварочный E-Cu M6 Ø1,0 прямой | 10 |
| ICU0003-10R | Наконечник сварочный E-Cu M6 Ø1,0 прямой | 10 |
| ICU0003-12 | Наконечник сварочный E-Cu M6 Ø1,2 прямой | 10 |
| ICU0003-58 | Наконечник сварочный E-Cu-Al M6 Ø0,8 прямой | 10 |
| ICU0003-60 | Наконечник сварочный E-Cu-Al M6 Ø1,0 прямой | 10 |
| ICU0003-62 | Наконечник сварочный E-Cu-Al M6 Ø1,2 прямой | 10 |
| ICV0060 | Рукоятка (MS) | 1 |
| ICZ0087 | Гусак (MS 15) | 1 |
| ICZ0087R | Гусак (MS 15) | 1 |
| ICZ0607 | Гусак (MS 15F) | 1 |
| IFT0063 | Винт (MS 15–24–25–36) | 50 |
| IFT0808 | Спираль к соплу (MS 15) | 100 |
| IFT0874 | Винт M3x10 мм (MS 15–24–25–36) | 50 |
| INH0030 | Втулка пластиковая (MS 15–25) | 20 |
| INH0063 | Гайка разъёма (MS 15) | 10 |
| INH0703 | Кожух разъёма (MS 15–24–25–36) | 2 |
| INH0715 | Кольцо (MS 15–24–25–36) | 10 |
| INH0725 | Крюк (MS) | 1 |
| INH0782 | Сальник (MS 15) | 10 |
| INQ0070-01 | Курок сварочной горелки | 20 |
| IIC0100 | Канал синий тефлон 0,6–0,9 мм, 3,5 м | 1 |
| IIC0106 | Канал синий тефлон 0,6–0,9 мм, 4,5 м | 1 |
| IIC0107 | Канал синий тефлон 0,6–0,9 мм, 5,5 м | 1 |
| IIC0500 | Канал синий 0,6–0,9 мм, 3,5 м | 1 |
| IIC0506 | Канал синий 0,6–0,9 мм, 4,5 м | 1 |
| IIC0507 | Канал синий 0,6–0,9 мм, 5,5 м | 1 |
| ITB0059 | Разъём (MS 15) | 5 |
| IZH0662 | Держатель сопла (MS 15) | 10 |
| IZH0662R | Держатель сопла (MS 15) | 10 |
| IZH0667 | Втулка (MS 15) | 50 |
| IZT0071 | Гайка разъёма MS | 10 |

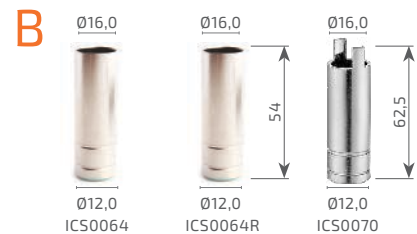
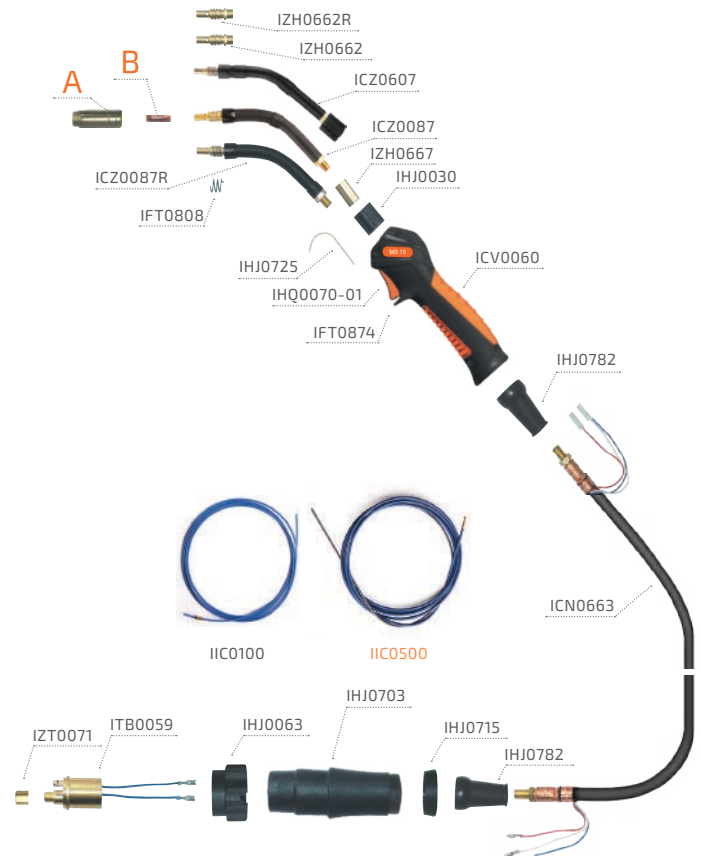

TECH MS 24

ТЕХНИЧЕСКИЕ ХАРАКТЕРИСТИКИ

| | |
|--------------------------------|-------------|
| ПВ 60% CO ₂ , А | 250 |
| ПВ 60% Mix, А | 220 |
| Охлаждение | воздушное |
| Диаметр проволоки, мм | 0,8–1,0–1,2 |
| Длина кабеля, м | 3–4–5 |
| Масса, кг | 2,4–2,7–3,3 |
| Масса горелки с 1 м кабеля, кг | 1 |

КОМПЛЕКТЫ ГОРЕЛОК

| Артикул | Наименование |
|----------|--|
| ICT2698 | Горелка TECH MS 24 (euro adaptor) 3 м |
| ICT2699 | Горелка TECH MS 24 (euro adaptor) 4 м |
| ICT2695 | Горелка TECH MS 24 (euro adaptor) 5 м |
| ICTF2698 | Горелка TECH MS 24F (euro adaptor) 3 м |
| ICTF2699 | Горелка TECH MS 24F (euro adaptor) 4 м |
| ICTF2695 | Горелка TECH MS 24F (euro adaptor) 5 м |

РАСХОДНЫЕ МАТЕРИАЛЫ

| Артикул | Наименование | Кол-во шт. в упаковке |
|-------------|---|-----------------------|
| ICF0539 | Диффузор газовый керамический (MS 24/240) | 10 |
| ICF0539R | Диффузор газовый пластиковый (MS 24) | 10 |
| ICN0664 | Кабель коаксиальный (MS 24–25) 3 м | 1 |
| ICN0675 | Кабель коаксиальный (MS 24–25) 5 м | 1 |
| ICN0679 | Кабель коаксиальный (MS 24–25) 4 м | 1 |
| ICS0800 | Сопло Ø17,0 (MS 24/240) | 10 |
| ICS0800R | Сопло Ø17,0 (MS 24/240) | 10 |
| ICS0806 | Сопло Ø12,5 (MS 24/240) | 10 |
| ICS0806R | Сопло Ø12,5 (MS 24/240) | 10 |
| ICS0807 | Сопло Ø10,0 (MS 24/240) | 10 |
| ICU0004-08 | Наконечник сварочный E–Cu M6 Ø0,8 | 10 |
| ICU0004-08R | Наконечник сварочный E–Cu M6 Ø0,8 | 10 |
| ICU0004-10 | Наконечник сварочный E–Cu M6 Ø1,0 | 10 |
| ICU0004-10R | Наконечник сварочный E–Cu M6 Ø1,0 | 10 |
| ICU0004-12 | Наконечник сварочный E–Cu M6 Ø1,2 | 10 |
| ICU0004-12R | Наконечник сварочный E–Cu M6 Ø1,2 | 10 |
| ICU0004-58 | Наконечник сварочный E–Cu–Al M6 Ø0,8 | 10 |
| ICU0004-60 | Наконечник сварочный E–Cu–Al M6 Ø1,0 | 10 |
| ICU0004-62 | Наконечник сварочный E–Cu–Al M6 Ø1,2 | 10 |
| ICU0004-78 | Наконечник сварочный Cu–Cr–Zr M6 Ø0,8 | 10 |
| ICU0004-80 | Наконечник сварочный Cu–Cr–Zr M6 Ø1,0 | 10 |
| ICU0004-82 | Наконечник сварочный Cu–Cr–Zr M6 Ø1,2 | 10 |
| ICU0683 | Вставка под наконечник M6 26 мм (MS 24/240) | 10 |
| ICU0683R | Вставка под наконечник M6 26 мм (MS 24) | 10 |
| ICV0060 | Рукоятка (MS) | 1 |
| ICZ0609 | Гусак (MS 24F) | 1 |
| ICZ0630 | Гусак (MS 24) | 1 |
| ICZ0630R | Гусак (MS 24) | 1 |
| IFT0063 | Винт (MS 15–24–25–36) | 50 |
| IFT0874 | Винт M3x10 мм (MS 15–24–25–36) | 50 |
| IGE0006 | Евроадаптер в сборе | 1 |
| IHJ0081 | Гайка разъема | 10 |
| IHJ0703 | Кожух разъема (MS 15–24–25–36) | 2 |
| IHJ0715 | Кольцо (MS 15–24–25–36) | 10 |
| IHJ0725 | Крюк (MS) | 1 |
| IHQ0070-01 | Курок сварочной горелки | 20 |
| IIC0160 | Канал красный тефлон 1,0–1,2 мм, 3,5 м | 1 |
| IIC0166 | Канал красный тефлон 1,0–1,2 мм, 4,5 м | 1 |
| IIC0167 | Канал красный тефлон 1,0–1,2 мм, 5,5 м | 1 |
| IIC0560 | Канал красный 1,0–1,2 мм, 3,5 м | 1 |
| IIC0566 | Канал красный 1,0–1,2 мм, 4,5 м | 1 |
| IIC0567 | Канал красный 1,0–1,2 мм, 5,5 м | 1 |
| IZH0864 | Соединение (MS 24–25–36) | 10 |
| IZT0071 | Гайка разъема MS | 10 |

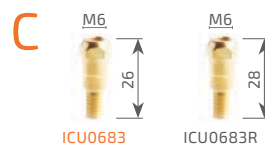
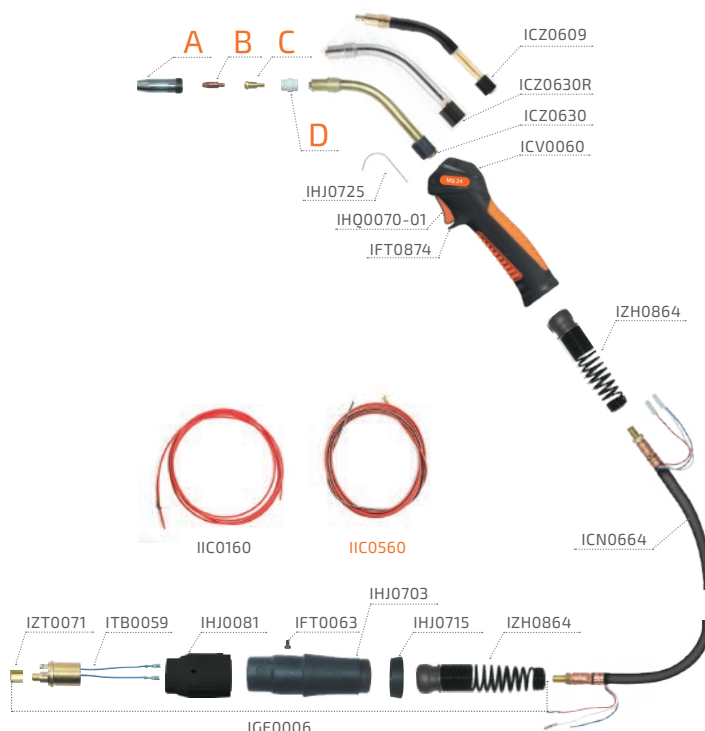

TECH MS 25

ТЕХНИЧЕСКИЕ ХАРАКТЕРИСТИКИ

| | |
|--------------------------------|-------------|
| ПВ 60% CO ₂ , А | 230 |
| ПВ 60% Mix, А | 200 |
| Охлаждение | воздушное |
| Диаметр проволоки, мм | 0,8–1,0–1,2 |
| Длина кабеля, м | 3–4–5 |
| Масса, кг | 2,3–2,7–3,2 |
| Масса горелки с 1 м кабеля, кг | 1,04 |

КОМПЛЕКТЫ ГОРЕЛОК

| Артикул | Наименование |
|----------|--|
| ICT2798 | Горелка TECH MS 25 (euro adaptor) 3 м |
| ICT2799 | Горелка TECH MS 25 (euro adaptor) 4 м |
| ICT2795 | Горелка TECH MS 25 (euro adaptor) 5 м |
| ICTF2798 | Горелка TECH MS 25F (euro adaptor) 3 м |
| ICTF2799 | Горелка TECH MS 25F (euro adaptor) 4 м |
| ICTF2795 | Горелка TECH MS 25F (euro adaptor) 5 м |

РАСХОДНЫЕ МАТЕРИАЛЫ

| Артикул | Наименование | Кол-во шт. в упаковке |
|-------------|---|-----------------------|
| ICF0061 | Вставка под наконечник М6 35 мм (MS 25) | 10 |
| ICF0061R | Вставка под наконечник М6 35 мм (MS 25) | 10 |
| ICN0664 | Кабель коаксиальный (MS 24–25) 3 м | 1 |
| ICN0675 | Кабель коаксиальный (MS 24–25) 4 м | 1 |
| ICN0679 | Кабель коаксиальный (MS 24–25) 5 м | 1 |
| ICS0077 | Сопло Ø11,0 (MS 25) | 10 |
| ICS0078 | Сопло Ø15,0 (MS 25) | 10 |
| ICS0078R | Сопло Ø15,0 (MS 25) | 10 |
| ICS0079 | Сопло Ø18,0 (MS 25) | 10 |
| ICU0004-08 | Наконечник сварочный E-Cu М6 Ø0,8 | 10 |
| ICU0004-08R | Наконечник сварочный E-Cu М6 Ø0,8 | 10 |
| ICU0004-10 | Наконечник сварочный E-Cu М6 Ø1,0 | 10 |
| ICU0004-10R | Наконечник сварочный E-Cu М6 Ø1,0 | 10 |
| ICU0004-12 | Наконечник сварочный E-Cu М6 Ø1,2 | 10 |
| ICU0004-12R | Наконечник сварочный E-Cu М6 Ø1,2 | 10 |
| ICU0004-58 | Наконечник сварочный E-Cu-Al М6 Ø0,8 | 10 |
| ICU0004-60 | Наконечник сварочный E-Cu-Al М6 Ø1,0 | 10 |
| ICU0004-62 | Наконечник сварочный E-Cu-Al М6 Ø1,2 | 10 |
| ICU0004-78 | Наконечник сварочный Cu-Cr-Zr М6 Ø0,8 | 10 |
| ICU0004-80 | Наконечник сварочный Cu-Cr-Zr М6 Ø1,0 | 10 |
| ICU0004-82 | Наконечник сварочный Cu-Cr-Zr М6 Ø1,2 | 10 |
| ICV0060 | Рукоятка (MS) | 1 |
| ICZ0088 | Гусак (MS 25) | 1 |
| ICZ0088R | Гусак (MS 25) | 1 |
| ICZ0606 | Гусак (MS 25F) | 1 |
| IFT0063 | Винт (MS 15–24–25–36) | 50 |
| IFT0809 | Спираль к соплу (MS 25) | 20 |
| IFT0874 | Винт М3х10 мм (MS 15–24–25–36) | 50 |
| IGE0006 | Евроадаптер в сборе | 1 |
| IHJ0030 | Втулка пластиковая (MS 15–25) | 20 |
| IHJ0081 | Гайка разъёма | 10 |
| IHJ0703 | Кожух разъёма (MS 15–24–25–36) | 2 |
| IHJ0715 | Кольцо (MS 15–24–25–36) | 10 |
| IHJ0725 | Крюк (MS) | 1 |
| IHQ0070-01 | Курок сварочной горелки | 20 |
| IIC0160 | Канал красный тефлон 1,0–1,2 мм, 3,5 м | 1 |
| IIC0166 | Канал красный тефлон 1,0–1,2 мм, 4,5 м | 1 |
| IIC0167 | Канал красный тефлон 1,0–1,2 мм, 5,5 м | 1 |
| IIC0560 | Канал красный 1,0–1,2 мм, 3,5 м | 1 |
| IIC0566 | Канал красный 1,0–1,2 мм, 4,5 м | 1 |
| IIC0567 | Канал красный 1,0–1,2 мм, 5,5 м | 1 |
| IZH0864 | Соединение (MS 24–25–36) | 10 |
| IZT0071 | Гайка разъёма MS | 10 |

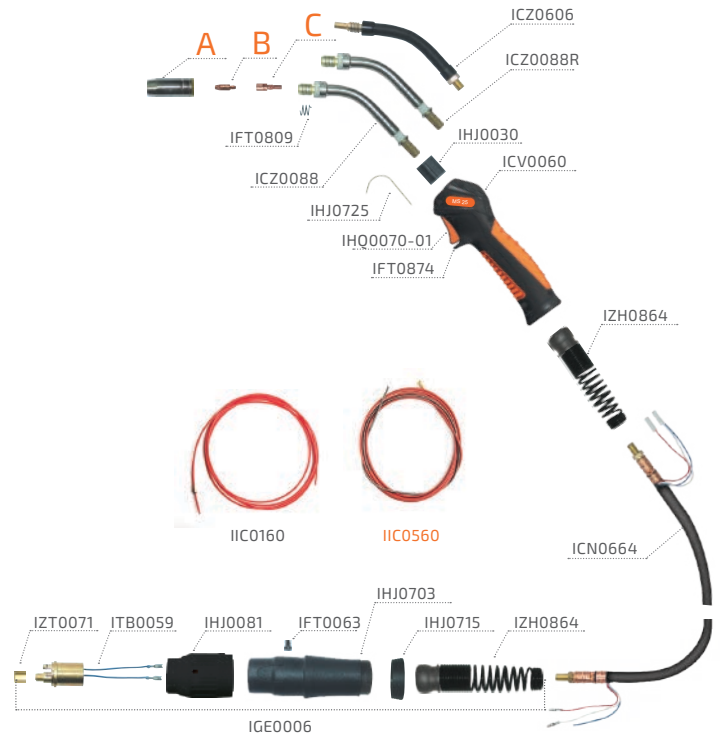

TECH MS 25RH

ТЕХНИЧЕСКИЕ ХАРАКТЕРИСТИКИ

| | |
|--------------------------------|-------------|
| ПВ 60% CO ₂ , А | 230 |
| ПВ 60% Mix, А | 200 |
| Охлаждение | воздушное |
| Диаметр проволоки, мм | 0,8–1,0–1,2 |
| Длина кабеля, м | 3–4–5 |
| Масса, кг | 2,3–2,7–3,2 |
| Масса горелки с 1 м кабеля, кг | 1,04 |

КОМПЛЕКТЫ ГОРЕЛОК

| АРТИКУЛ | НАИМЕНОВАНИЕ |
|---------------|---------------------------------|
| ICT2798-SK001 | Горелка TECH MS 25RH (230A) 3 м |
| ICT2799-SK001 | Горелка TECH MS 25RH (230A) 4 м |
| ICT2795-SK001 | Горелка TECH MS 25RH (230A) 5 м |

РАСХОДНЫЕ МАТЕРИАЛЫ

| АРТИКУЛ | НАИМЕНОВАНИЕ | Кол-во шт. в упаковке |
|-------------|--|-----------------------|
| ICF0016-01 | Держатель сопла (MS 25RH) | 10 |
| ICN0664 | Кабель коаксиальный (MS 24–25) 3 м | 1 |
| ICN0675 | Кабель коаксиальный (MS 24–25) 4 м | 1 |
| ICN0679 | Кабель коаксиальный (MS 24–25) 5 м | 1 |
| ICS0077 | Сопло Ø11,0 (MS 25) | 10 |
| ICS0078 | Сопло Ø15,0 (MS 25) | 10 |
| ICS0078R | Сопло Ø15,0 (MS 25) | 10 |
| ICS0079 | Сопло Ø18,0 (MS 25) | 10 |
| ICU0004-08 | Наконечник сварочный E-Cu M6 Ø0,8 | 10 |
| ICU0004-08R | Наконечник сварочный E-Cu M6 Ø0,8 | 10 |
| ICU0004-10 | Наконечник сварочный E-Cu M6 Ø1,0 | 10 |
| ICU0004-10R | Наконечник сварочный E-Cu M6 Ø1,0 | 10 |
| ICU0004-12 | Наконечник сварочный E-Cu M6 Ø1,2 | 10 |
| ICU0004-12R | Наконечник сварочный E-Cu M6 Ø1,2 | 10 |
| ICU0004-58 | Наконечник сварочный E-Cu-Al M6 Ø0,8 | 10 |
| ICU0004-60 | Наконечник сварочный E-Cu-Al M6 Ø1,0 | 10 |
| ICU0004-62 | Наконечник сварочный E-Cu-Al M6 Ø1,2 | 10 |
| ICU0004-78 | Наконечник сварочный Cu-Cr-Zr M6 Ø0,8 | 10 |
| ICU0004-80 | Наконечник сварочный Cu-Cr-Zr M6 Ø1,0 | 10 |
| ICU0004-82 | Наконечник сварочный Cu-Cr-Zr M6 Ø1,2 | 10 |
| ICV0060 | Рукоятка (MS) | 1 |
| ICZ0012 | Гусак (MS 25 RH) | 1 |
| ICZ0012-01 | Головка гусака (MS 25RH) | 1 |
| IFT0063 | Винт (MS 15–24–25–36) | 50 |
| IFT0809 | Спираль к соплу (MS 25) | 20 |
| IFT0874 | Винт М3х10 мм (MS 15–24–25–36) | 50 |
| IGE0006 | Евроадаптер в сборе | 1 |
| INH0081 | Гайка разъёма | 10 |
| INH0161 | Изолятор (MS 25RH) | 10 |
| INH0162 | Гайка гусака (MS 25RH) | 10 |
| INH0703 | Кожух разъёма (MS 15–24–25–36) | 10 |
| INH0715 | Кольцо (MS 15–24–25–36) | 10 |
| INH0725 | Крюк (MS) | 1 |
| INH0070-01 | Курок сварочной горелки | 20 |
| IIC0160 | Канал красный тефлон 1,0–1,2 мм, 3,5 м | 1 |
| IIC0166 | Канал красный тефлон 1,0–1,2 мм, 4,5 м | 1 |
| IIC0167 | Канал красный тефлон 1,0–1,2 мм, 5,5 м | 1 |
| IIC0560 | Канал красный 1,0–1,2 мм, 3,5 м | 1 |
| IIC0566 | Канал красный 1,0–1,2 мм, 4,5 м | 1 |
| IIC0567 | Канал красный 1,0–1,2 мм, 5,5 м | 1 |
| IZH0603 | Крепление гусака (MS 25RH) | 10 |
| IZH0864 | Соединение (MS 24–25–36) | 10 |
| IZT0071 | Гайка разъёма MS | 10 |

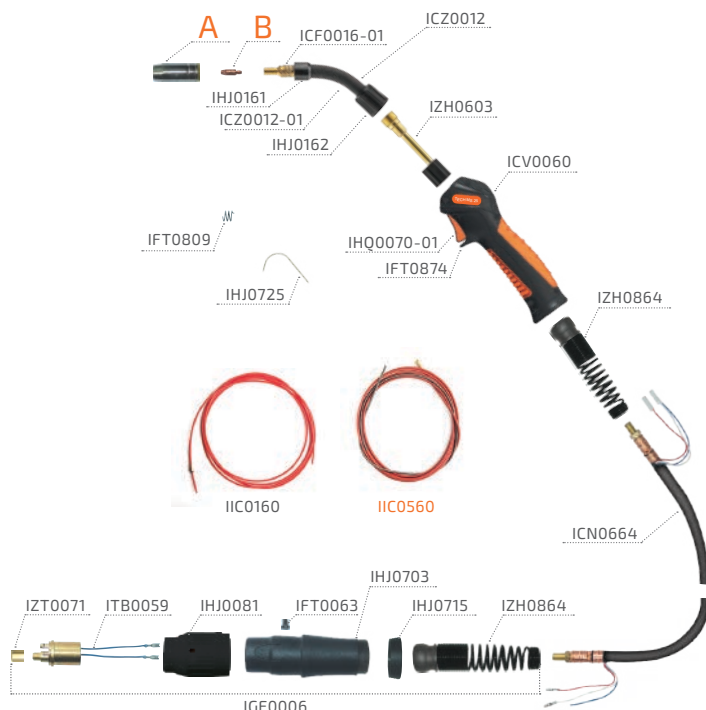

TECH MS 26

ТЕХНИЧЕСКИЕ ХАРАКТЕРИСТИКИ

| | |
|--------------------------------|-------------|
| ПВ 60% CO ₂ , А | 290 |
| ПВ 60% Mix, А | 260 |
| Охлаждение | воздушное |
| Диаметр проволоки, мм | 0,8–1,0–1,2 |
| Длина кабеля, м | 3–4–5 |
| Масса, кг | 2,8–3,4–3,9 |
| Масса горелки с 1 м кабеля, кг | 1,4 |

КОМПЛЕКТЫ ГОРЕЛОК

| АРТИКУЛ | НАИМЕНОВАНИЕ |
|---------|---------------------------------------|
| ICT2898 | Горелка TECH MS 26 (euro adaptor) 3 м |
| ICT2899 | Горелка TECH MS 26 (euro adaptor) 4 м |
| ICT2895 | Горелка TECH MS 26 (euro adaptor) 5 м |

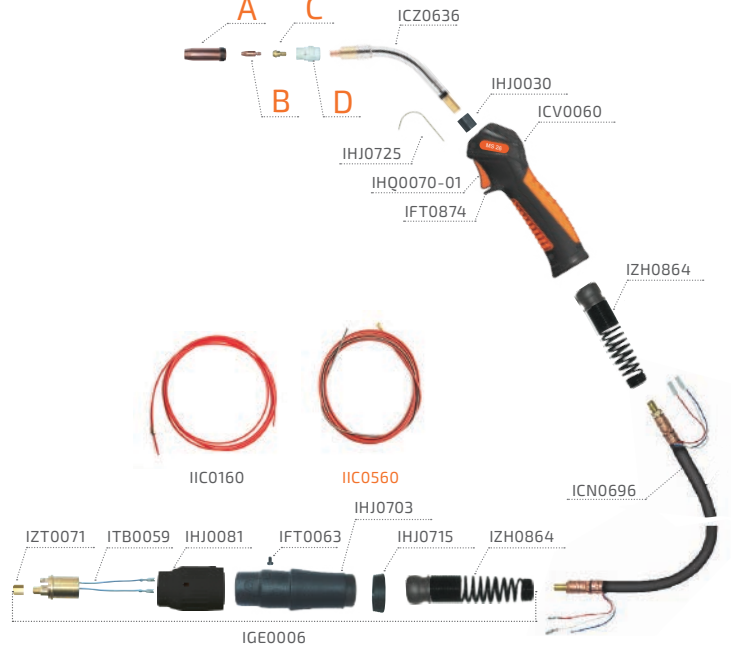

РАСХОДНЫЕ МАТЕРИАЛЫ

| АРТИКУЛ | НАИМЕНОВАНИЕ | Кол-во шт. в упаковке |
|-------------|---|-----------------------|
| ICF0535 | Диффузор газовый керамический (MS 26) | 10 |
| ICS0713 | Сопло Ø16,0 (MS 26/400/500) | 10 |
| ICS0740 | Сопло Ø14,0 (MS 26/400/500) | 10 |
| ICS0746 | Сопло Ø19,0 (MS 26/400/500) | 10 |
| ICS0747 | Сопло Ø15,0 (MS 26/400/500) | 10 |
| ICU0004-08 | Наконечник сварочный E-Cu M6 Ø0,8 | 10 |
| ICU0004-08R | Наконечник сварочный E-Cu M6 Ø0,8 | 10 |
| ICU0004-10 | Наконечник сварочный E-Cu M6 Ø1,0 | 10 |
| ICU0004-10R | Наконечник сварочный E-Cu M6 Ø1,0 | 10 |
| ICU0004-12 | Наконечник сварочный E-Cu M6 Ø1,2 | 10 |
| ICU0004-12R | Наконечник сварочный E-Cu M6 Ø1,2 | 10 |
| ICU0004-58 | Наконечник сварочный E-Cu-Al M6 Ø0,8 | 10 |
| ICU0004-60 | Наконечник сварочный E-Cu-Al M6 Ø1,0 | 10 |
| ICU0004-62 | Наконечник сварочный E-Cu-Al M6 Ø1,2 | 10 |
| ICU0004-78 | Наконечник сварочный Cu-Cr-Zr M6 Ø0,8 | 10 |
| ICU0004-80 | Наконечник сварочный Cu-Cr-Zr M6 Ø1,0 | 10 |
| ICU0004-82 | Наконечник сварочный Cu-Cr-Zr M6 Ø1,2 | 10 |
| ICU0005-08 | Наконечник сварочный E-Cu M8 Ø0,8 | 10 |
| ICU0005-10 | Наконечник сварочный E-Cu M8 Ø1,0 | 10 |
| ICU0005-10R | Наконечник сварочный E-Cu M8 Ø1,0 | 10 |
| ICU0005-12 | Наконечник сварочный E-Cu M8 Ø1,2 | 10 |
| ICU0005-12R | Наконечник сварочный E-Cu M8 Ø1,2 | 10 |
| ICU0005-16R | Наконечник сварочный E-Cu M8 Ø1,6 | 10 |
| ICU0005-58 | Наконечник сварочный E-Cu-Al M8 Ø0,8 | 10 |
| ICU0005-60 | Наконечник сварочный E-Cu-Al M8 Ø1,0 | 10 |
| ICU0005-62 | Наконечник сварочный E-Cu-Al M8 Ø1,2 | 10 |
| ICU0005-80 | Наконечник сварочный Cu CrZr M8 Ø1,0 | 10 |
| ICU0005-82 | Наконечник сварочный Cu-Cr-Zr M8 Ø1,2 | 10 |
| ICU0016 | Вставка под наконечник M6 22 мм (MS 26) | 10 |
| ICU0017 | Вставка под наконечник M8 22 мм (MS 26) | 10 |
| ICV0060 | Рукоятка (MS) | 1 |
| ICZ0636 | Гусак (MS 26) | 1 |
| IFT0063 | Винт (MS 15-24-25-36) | 50 |
| IFT0874 | Винт M3x10 мм (MS 15-24-25-36) | 50 |
| IGE0006 | Евроадаптер в сборе | 1 |
| IHJ0030 | Втулка пластиковая (MS 15-25) | 20 |
| IHJ0081 | Гайка разъёма | 10 |
| IHJ0703 | Кожух разъёма (MS 15-24-25-36) | 2 |
| IHJ0715 | Кольцо (MS 15-24-25-36) | 10 |
| IHJ0725 | Крюк (MS) | 1 |
| IHQ0070-01 | Курок сварочной горелки | 20 |
| IIC0160 | Канал красный тефлон 1,0–1,2 мм, 3,5 м | 1 |
| IIC0166 | Канал красный тефлон 1,0–1,2 мм, 4,5 м | 1 |
| IIC0167 | Канал красный тефлон 1,0–1,2 мм, 5,5 м | 1 |
| IIC0560 | Канал красный 1,0–1,2 мм, 3,5 м | 1 |
| IIC0566 | Канал красный 1,0–1,2 мм, 4,5 м | 1 |
| IIC0567 | Канал красный 1,0–1,2 мм, 5,5 м | 1 |
| IZH0864 | Соединение (MS 24-25-36) | 10 |
| IZT0071 | Гайка разъёма MS | 10 |

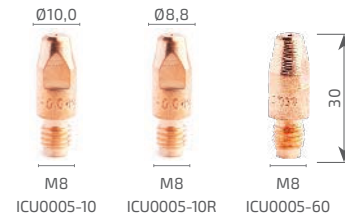

TECH MS 36

ТЕХНИЧЕСКИЕ ХАРАКТЕРИСТИКИ

| | |
|--------------------------------|-------------|
| ПВ 60% CO ₂ , А | 320 |
| ПВ 60% Mix, А | 300 |
| Охлаждение | воздушное |
| Диаметр проволоки, мм | 1,0–1,2–1,6 |
| Длина кабеля, м | 3–4–5 |
| Масса, кг | 3,0–3,7–4,4 |
| Масса горелки с 1 м кабеля, кг | 1,76 |

КОМПЛЕКТЫ ГОРЕЛОК

| Артикул | Наименование |
|------------|---|
| ICT2998 | Горелка TECH MS 36 (euro adaptor) 3 м |
| ICT2999 | Горелка TECH MS 36 (euro adaptor) 4 м |
| ICT2995 | Горелка TECH MS 36 (euro adaptor) 5 м |
| ICT2995-51 | Горелка с удл. гусакком TECH MS 36 (euro adaptor) 5 м |
| ICTF2998 | Горелка TECH MS 36F (euro adaptor) 3 м |
| ICTF2999 | Горелка TECH MS 36F (euro adaptor) 4 м |
| ICTF2995 | Горелка TECH MS 36F (euro adaptor) 5 м |

РАСХОДНЫЕ МАТЕРИАЛЫ

| Артикул | Наименование | Кол-во шт. в упаковке |
|-------------|---|-----------------------|
| ICF0062R | Диффузор газовый пластик (MS 36) | 10 |
| ICF0562 | Диффузор газовый керамический (MS 36) | 10 |
| ICN0670 | Кабель коаксиальный (MS 36) 3 м | 1 |
| ICN0672 | Кабель коаксиальный (MS 36) 4 м | 1 |
| ICN0673 | Кабель коаксиальный (MS 36) 5 м | 1 |
| ICS0071 | Сопло Ø12,0 (MS 36) | 10 |
| ICS0072 | Сопло Ø16,0 (MS 36) | 10 |
| ICS0072R | Сопло Ø16,0 (MS 36) | 10 |
| ICS0073 | Сопло Ø19,0 (MS 36) | 10 |
| ICS0073R | Сопло Ø19,0 (MS 36) | 10 |
| ICS0660 | Сопло Ø19,0 (MS 36) | 10 |
| ICU0004-08R | Наконечник сварочный E-Cu M6 Ø0,8 | 10 |
| ICU0004-10 | Наконечник сварочный E-Cu M6 Ø1,0 | 10 |
| ICU0004-10R | Наконечник сварочный E-Cu M6 Ø1,0 | 10 |
| ICU0004-12 | Наконечник сварочный E-Cu M6 Ø1,2 | 10 |
| ICU0004-12R | Наконечник сварочный E-Cu M6 Ø1,2 | 10 |
| ICU0004-16 | Наконечник сварочный E-Cu M6 Ø1,6 | 10 |
| ICU0004-60 | Наконечник сварочный E-Cu-Al M6 Ø1,0 | 10 |
| ICU0004-62 | Наконечник сварочный E-Cu-Al M6 Ø1,2 | 10 |
| ICU0004-66 | Наконечник сварочный E-Cu-Al M6 Ø1,6 | 10 |
| ICU0004-80 | Наконечник сварочный Cu-Cr-Zr M6 Ø1,0 | 10 |
| ICU0004-82 | Наконечник сварочный Cu-Cr-Zr M6 Ø1,2 | 10 |
| ICU0005-10 | Наконечник сварочный E-Cu M8 Ø1,0 | 10 |
| ICU0005-10R | Наконечник сварочный E-Cu M8 Ø1,0 | 10 |
| ICU0005-12 | Наконечник сварочный E-Cu M8 Ø1,2 | 10 |
| ICU0005-12R | Наконечник сварочный E-Cu M8 Ø1,2 | 10 |
| ICU0005-16 | Наконечник сварочный E-Cu M8 Ø1,6 | 10 |
| ICU0005-16R | Наконечник сварочный E-Cu M8 Ø1,6 | 10 |
| ICU0005-60 | Наконечник сварочный E-Cu-Al M8 Ø1,0 | 10 |
| ICU0005-62 | Наконечник сварочный E-Cu-Al M8 Ø1,2 | 10 |
| ICU0005-66 | Наконечник сварочный E-Cu-Al M8 Ø1,6 | 10 |
| ICU0005-70 | Наконечник сварочный E-Cu-Al M8 Ø1,6 | 10 |
| ICU0005-80 | Наконечник сварочный Cu CrZr M8 Ø1,0 | 10 |
| ICU0005-82 | Наконечник сварочный Cu-Cr-Zr M8 Ø1,2 | 10 |
| ICU0005-86 | Наконечник сварочный Cu-Cr-Zr M8 Ø1,6 | 10 |
| ICU0018 | Вставка под наконечник M6 28 мм (MS 36) | 10 |
| ICU0018R | Вставка под наконечник M6 28 мм (MS 36) | 10 |
| ICU0019 | Вставка под наконечник M8 28 мм (MS 36) | 10 |
| ICU0019R | Вставка под наконечник M8 28 мм (MS 36) | 10 |
| ICU0686 | Вставка под наконечник M6 32 мм (MS 36) | 10 |
| ICU0687 | Вставка под наконечник M8 32 мм (MS 36) | 10 |
| ICV0060 | Рукоятка (MS) | 1 |
| ICZ0089 | Гусак (MS 36) | 1 |
| ICZ0089-09 | Гусак удл. (MS 36) | 1 |
| ICZ0089R | Гусак (MS 36) | 1 |
| ICZ0601 | Гусак (MS 36F) | 1 |
| IFT0063 | Винт (MS 15-24-25-36) | 50 |
| IGE0006 | Евроадаптер в сборе | 1 |
| INH0081 | Гайка разъема (MS) | 10 |
| INH0703 | Кожух разъема (MS 15-24-25-36) | 2 |
| INH0715 | Кольцо (MS 15-24-25-36) | 10 |
| INH0725 | Крюк (MS) | 1 |
| INH0070-01 | Курок сварочной горелки | 20 |
| IIC0210 | Канал желтый тефлон 1,2–1,6 мм, 3,5 м | 1 |
| IIC0216 | Канал желтый тефлон 1,2–1,6 мм, 4,5 м | 1 |
| IIC0217 | Канал желтый тефлон 1,2–1,6 мм, 5,5 м | 1 |

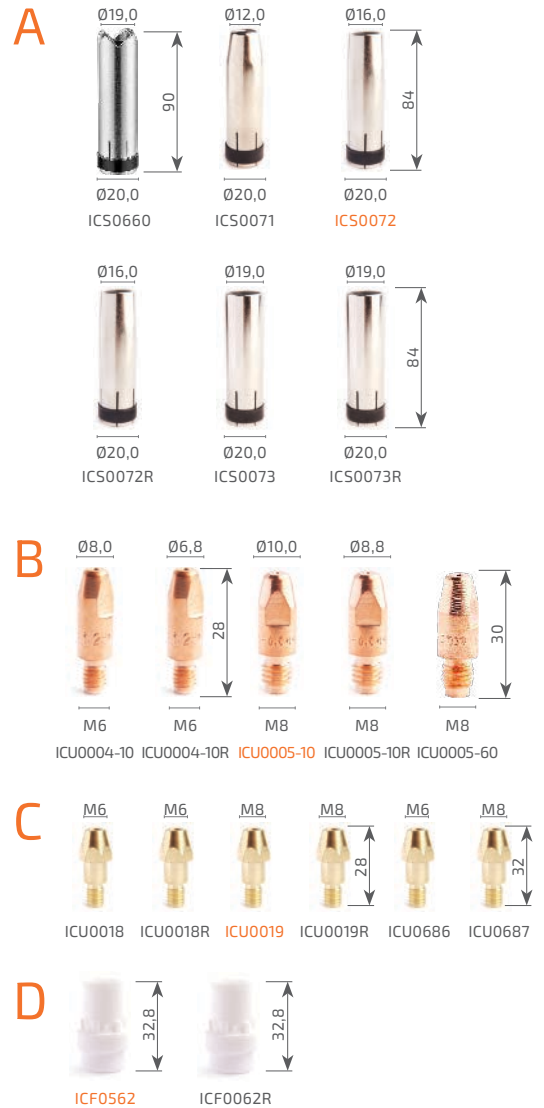
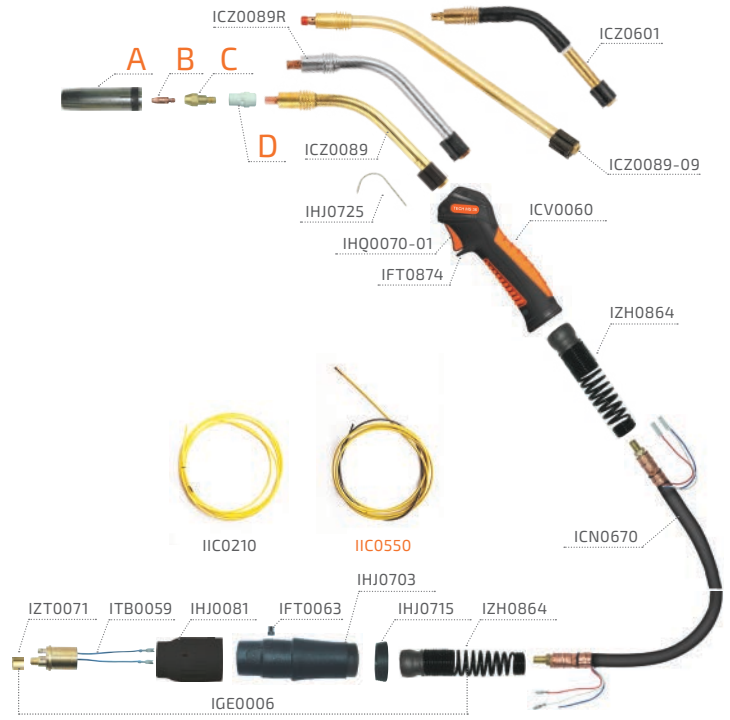

| Артикул | Наименование | Кол-во шт. в упаковке |
|---------|--------------------------------|-----------------------|
| IIC0550 | Канал желтый 1,2–1,6 мм, 3,5 м | 1 |
| IIC0556 | Канал желтый 1,2–1,6 мм, 4,5 м | 1 |
| IIC0557 | Канал желтый 1,2–1,6 мм, 5,5 м | 1 |
| IZH0864 | Соединение (MS 24–25–36) | 10 |
| IZT0071 | Гайка разъема MS | 10 |



TECH MS 40

ТЕХНИЧЕСКИЕ ХАРАКТЕРИСТИКИ

| | |
|--------------------------------|-------------|
| ПВ 60% CO ₂ , А | 380 |
| ПВ 60% Mix, А | 360 |
| Охлаждение | воздушное |
| Диаметр проволоки, мм | 1,2–1,6 |
| Длина кабеля, м | 3–4–5 |
| Масса, кг | 3,7–4,4–5,3 |
| Масса горелки с 1 м кабеля, кг | 2,1 |

КОМПЛЕКТЫ ГОРЕЛОК

| АРТИКУЛ | НАИМЕНОВАНИЕ |
|---------|---------------------------------------|
| ICT2198 | Горелка TECH MS 40 (euro adaptor) 3 м |
| ICT2199 | Горелка TECH MS 40 (euro adaptor) 4 м |
| ICT2195 | Горелка TECH MS 40 (euro adaptor) 5 м |

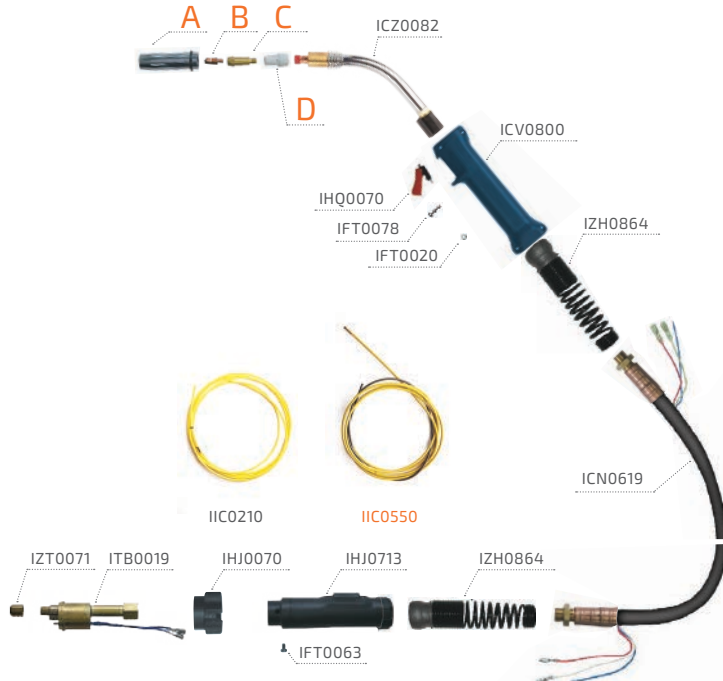

РАСХОДНЫЕ МАТЕРИАЛЫ

| АРТИКУЛ | НАИМЕНОВАНИЕ | Кол-во шт. в упаковке |
|-------------|---|-----------------------|
| ICF0097 | Диффузор газовый белый (MS 40) | 10 |
| ICF0531 | Диффузор газовый керамический (MS 40) | 10 |
| ICS0700 | Сопло Ø18,0 (MS 40) | 10 |
| ICS0701 | Сопло Ø21,0 (MS 40) | 10 |
| ICS0702 | Сопло Ø14,0 (MS 40) | 10 |
| ICU0005-10R | Наконечник сварочный E-Cu M8 Ø1,0 | 10 |
| ICU0005-12 | Наконечник сварочный E-Cu M8 Ø1,2 | 10 |
| ICU0005-12R | Наконечник сварочный E-Cu M8 Ø1,2 | 10 |
| ICU0005-16 | Наконечник сварочный E-Cu M8 Ø1,6 | 10 |
| ICU0005-16R | Наконечник сварочный E-Cu M8 Ø1,6 | 10 |
| ICU0005-60 | Наконечник сварочный E-Cu-Al M8 Ø1,0 | 10 |
| ICU0005-62 | Наконечник сварочный E-Cu-Al M8 Ø1,2 | 10 |
| ICU0005-66 | Наконечник сварочный E-Cu-Al M8 Ø1,6 | 10 |
| ICU0005-82 | Наконечник сварочный Cu-Cr-Zr M8 Ø1,2 | 10 |
| ICU0005-86 | Наконечник сварочный Cu-Cr-Zr M8 Ø1,6 | 10 |
| ICU0026 | Вставка под наконечник M8 43 мм (MS 40) | 10 |
| ICU0027 | Вставка под наконечник M8 47 мм (MS 40) | 10 |
| ICV0800 | Рукоятка (MS 40) | 1 |
| ICZ0082 | Гусак (MS 40) | 1 |
| IIC0210 | Канал желтый тефлон 1,2–1,6 мм, 3,5 м | 1 |
| IIC0216 | Канал желтый тефлон 1,2–1,6 мм, 4,5 м | 1 |
| IIC0217 | Канал желтый тефлон 1,2–1,6 мм, 5,5 м | 1 |
| IIC0550 | Канал желтый 1,2–1,6 мм, 3,5 м | 1 |
| IIC0556 | Канал желтый 1,2–1,6 мм, 4,5 м | 1 |
| IIC0557 | Канал желтый 1,2–1,6 мм, 5,5 м | 1 |
| IZH0864 | Соединение | 10 |

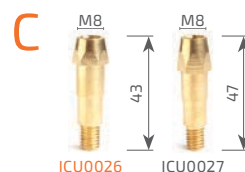
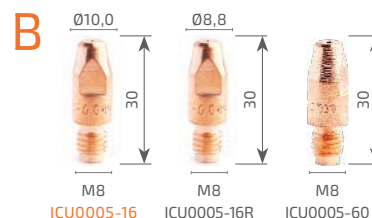

TECH MS 450

ТЕХНИЧЕСКИЕ ХАРАКТЕРИСТИКИ

| | |
|--------------------------------|-------------|
| ПВ 60% CO ₂ , А | 500 |
| ПВ 60% Mix, А | 400 |
| Охлаждение | воздушное |
| Диаметр проволоки, мм | 1,2–1,6–2,0 |
| Длина кабеля, м | 3–4–5 |
| Масса, кг | 3,7–4,6–5,5 |
| Масса горелки с 1 м кабеля, кг | 2,3 |

КОМПЛЕКТЫ ГОРЕЛОК

| АРТИКУЛ | НАИМЕНОВАНИЕ |
|---------|--|
| ICT1915 | Горелка TECH MS 450 (euro adaptor) 3 м |
| ICT1911 | Горелка TECH MS 450 (euro adaptor) 4 м |
| ICT1912 | Горелка TECH MS 450 (euro adaptor) 5 м |

РАСХОДНЫЕ МАТЕРИАЛЫ

| АРТИКУЛ | НАИМЕНОВАНИЕ | Кол-во шт. в упаковке |
|-------------|---|-----------------------|
| ICF0001 | Диффузор газовый (MS 450) | 10 |
| ICG0027 | Вставка (MS 450) | 10 |
| ICK0637 | Изолятор (MS 450) | 10 |
| ICS0066 | Сопло Ø16,0 (MS 450) | 10 |
| ICS0067 | Сопло Ø18,0 (MS 450) | 10 |
| ICS0068 | Сопло Ø20,0 (MS 450) | 10 |
| ICU0005-10R | Наконечник сварочный E–Cu M8 Ø1,0 | 10 |
| ICU0005-12 | Наконечник сварочный E–Cu M8 Ø1,2 | 10 |
| ICU0005-12R | Наконечник сварочный E–Cu M8 Ø1,2 | 10 |
| ICU0005-16 | Наконечник сварочный E–Cu M8 Ø1,6 | 10 |
| ICU0005-16R | Наконечник сварочный E–Cu M8 Ø1,6 | 10 |
| ICU0005-20 | Наконечник сварочный E–Cu M8 Ø2,0 | 10 |
| ICU0005-62 | Наконечник сварочный E–Cu–Al M8 Ø1,2 | 10 |
| ICU0005-66 | Наконечник сварочный E–Cu–Al M8 Ø1,6 | 10 |
| ICU0005-82 | Наконечник сварочный Cu–Cr–Zr M8 Ø1,2 | 10 |
| ICU0005-86 | Наконечник сварочный Cu–Cr–Zr M8 Ø1,6 | 10 |
| ICV0061 | Рукоятка (MS 450) | 1 |
| ICZ0031 | Гусак (MS 450) | 1 |
| IGE0008 | Разъём евро в сборе (MS 450) | 1 |
| INH0070-01 | Курок сварочной горелки | 1 |
| IIC0068-06 | Канал MS 450 1,2–1,6 мм, 3,5 м | 1 |
| IIC0068-07 | Канал MS 450 1,2–1,6 мм, 4,5 м | 1 |
| IIC0068-08 | Канал MS 450 1,2–1,6 мм, 5,5 м | 1 |
| IIC0263 | Канал направляющий, 5,5 м, тефлон (MAXI) | 1 |
| IIC0268 | Канал направляющий, 3,5 м, тефлон (MAXI) | 1 |
| IIC0269 | Канал направляющий, 4,5 м, тефлон (MAXI) | 1 |
| IIC0655 | Канал MS 450 1,6–2,0 мм, 5,5 м | 1 |
| IIC0658 | Канал MS 450 1,6–2,0 мм, 3,5 м | 1 |
| IIC0659 | Канал MS 450 1,6–2,0 мм, 4,5 м | 1 |
| IIC0867 | Канал направляющий, 3,5 м, (2,0–2,4) (MAXI) | 1 |
| IIC0868 | Канал направляющий, 4,5 м, (2,0–2,4) (MAXI) | 1 |
| IIC0869 | Канал направляющий, 5,5 м, (2,0–2,4) (MAXI) | 1 |
| ITY0073 | Втулка (MS 450) | 10 |

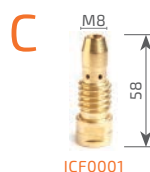

TECH MS 240

ТЕХНИЧЕСКИЕ ХАРАКТЕРИСТИКИ

| | |
|--------------------------------|-------------|
| ПВ 100% CO ₂ , A | 300 |
| ПВ 100% Mix, A | 270 |
| Охлаждение | водяное |
| Диаметр проволоки, мм | 0,8–1,0–1,2 |
| Длина кабеля, м | 3–4–5 |
| Масса, кг | 2,9–3,6–4,2 |
| Масса горелки с 1 м кабеля, кг | 1,3 |

КОМПЛЕКТЫ ГОРЕЛОК

| Артикул | Наименование |
|---------|--|
| ICH2598 | Горелка TECH MS 240 (euro adaptor) 3 м |
| ICH2599 | Горелка TECH MS 240 (euro adaptor) 4 м |
| ICH2595 | Горелка TECH MS 240 (euro adaptor) 5 м |

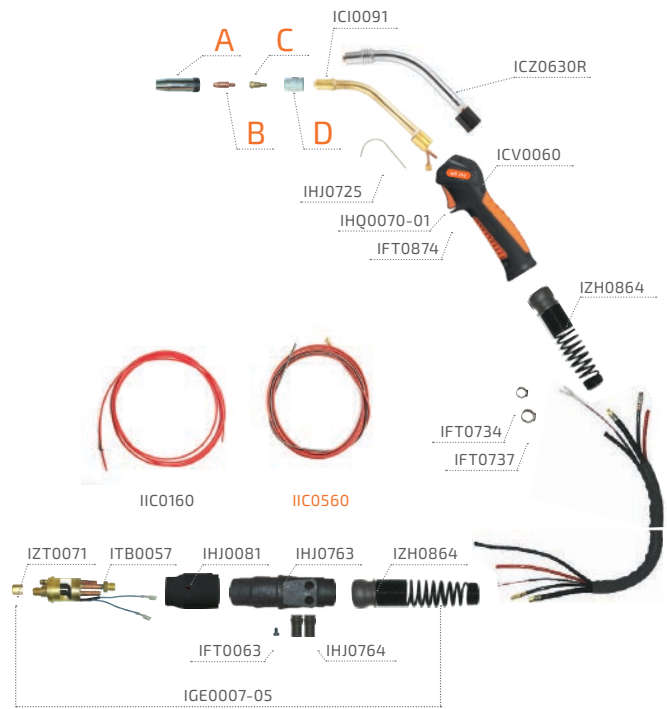

РАСХОДНЫЕ МАТЕРИАЛЫ

| Артикул | Наименование | Кол-во шт. в упаковке |
|-------------|---|-----------------------|
| ICF0539 | Диффузор газовый керамический (MS 24/240) | 10 |
| ICF0539R | Диффузор газовый пластиковый (MS 24) | 10 |
| ICI0091 | Гусак (MS 240) | 1 |
| ICS0800 | Сопло Ø17,0 (MS 24/240) | 10 |
| ICS0800R | Сопло Ø17,0 (MS 24/240) | 10 |
| ICS0806 | Сопло Ø12,5 (MS 24/240) | 10 |
| ICS0806R | Сопло Ø12,5 (MS 24/240) | 10 |
| ICS0807 | Сопло Ø10,0 (MS 24/240) | 10 |
| ICU0004-08 | Наконечник сварочный E-Cu M6 Ø0,8 | 10 |
| ICU0004-08R | Наконечник сварочный E-Cu M6 Ø0,8 | 10 |
| ICU0004-10 | Наконечник сварочный E-Cu M6 Ø1,0 | 10 |
| ICU0004-10R | Наконечник сварочный E-Cu M6 Ø1,0 | 10 |
| ICU0004-12 | Наконечник сварочный E-Cu M6 Ø1,2 | 10 |
| ICU0004-12R | Наконечник сварочный E-Cu M6 Ø1,2 | 10 |
| ICU0004-58 | Наконечник сварочный E-Cu-Al M6 Ø0,8 | 10 |
| ICU0004-60 | Наконечник сварочный E-Cu-Al M6 Ø1,0 | 10 |
| ICU0004-62 | Наконечник сварочный E-Cu-Al M6 Ø1,2 | 10 |
| ICU0004-78 | Наконечник сварочный Cu-Cr-Zr M6 Ø0,8 | 10 |
| ICU0004-80 | Наконечник сварочный Cu-Cr-Zr M6 Ø1,0 | 10 |
| ICU0004-82 | Наконечник сварочный Cu-Cr-Zr M6 Ø1,2 | 10 |
| ICU0683 | Вставка под наконечник M6 26мм (MS 24) | 10 |
| ICU0683R | Вставка под наконечник M6 26 мм (MS 24) | 10 |
| ICZ0630R | Гусак (MS 24) | 1 |
| IFT0734 | Хомут 8,7 мм | 10 |
| IFT0737 | Хомут 9,5 мм | 10 |
| IGE0007-05 | Разъём евро в сборе (MS) вод. охл. | 1 |
| IHJ0725 | Крюк (MS) | 1 |
| IIC0160 | Канал красный тефлон 1,0–1,2 мм, 3,5 м | 1 |
| IIC0166 | Канал красный тефлон 1,0–1,2 мм, 4,5 м | 1 |
| IIC0167 | Канал красный тефлон 1,0–1,2 мм, 5,5 м | 1 |
| IIC0560 | Канал красный 1,0–1,2 мм, 3,5 м | 1 |
| IIC0566 | Канал красный 1,0–1,2 мм, 4,5 м | 1 |
| IIC0567 | Канал красный 1,0–1,2 мм, 5,5 м | 1 |
| IZH0864 | Соединение (MS) | 1 |

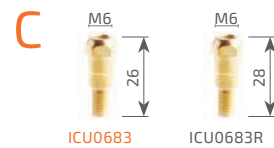

TECH MS 400/500

ТЕХНИЧЕСКИЕ ХАРАКТЕРИСТИКИ

| | |
|--------------------------------|-------------|
| ПВ 100% CO ₂ , А | 400 / 500 |
| ПВ 100% Mix, А | 350 / 450 |
| Охлаждение | водяное |
| Диаметр проволоки, мм | 1,0–1,2–1,6 |
| Длина кабеля, м | 3–4–5 |
| Масса, кг | 3,0–3,7–4,2 |
| Масса горелки с 1 м кабеля, кг | 1,36 |

КОМПЛЕКТЫ ГОРЕЛОК

| АРТИКУЛ | НАИМЕНОВАНИЕ |
|---------|--|
| ICH2298 | Горелка TECH MS 400 (euro adaptor) 3 м |
| ICH2299 | Горелка TECH MS 400 (euro adaptor) 4 м |
| ICH2295 | Горелка TECH MS 400 (euro adaptor) 5 м |
| ICH2398 | Горелка TECH MS 500 (euro adaptor) 3 м |
| ICH2399 | Горелка TECH MS 500 (euro adaptor) 4 м |
| ICH2395 | Горелка TECH MS 500 (euro adaptor) 5 м |

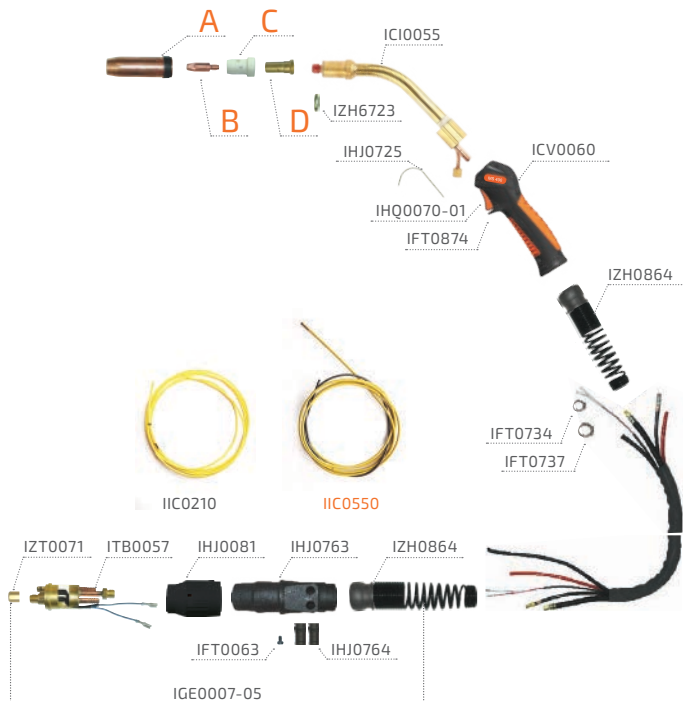

РАСХОДНЫЕ МАТЕРИАЛЫ

| АРТИКУЛ | НАИМЕНОВАНИЕ | Кол-во шт. в упаковке |
|-------------|--|-----------------------|
| ICF0021 | Вставка под наконечник М8 25 мм (MS 400/500) | 10 |
| ICF0036 | Вставка под наконечник М6 25 мм (MS 400/500) | 10 |
| ICF0524 | Диффузор газовый керамический (MS 400/500) | 10 |
| ICI0055 | Гусак (MS 500) | 1 |
| ICS0713 | Сопло Ø16,0 (MS 26/400/500) | 10 |
| ICS0740 | Сопло Ø14,0 (MS 26/400/500) | 10 |
| ICS0746 | Сопло Ø19,0 (MS 26/400/500) | 10 |
| ICS0747 | Сопло Ø15,0 (MS 26/400/500) | 10 |
| ICU0004-08R | Наконечник сварочный E-Cu M6 Ø0,8 | 10 |
| ICU0004-10R | Наконечник сварочный E-Cu M6 Ø1,0 | 10 |
| ICU0004-12 | Наконечник сварочный E-Cu M6 Ø1,2 | 10 |
| ICU0004-12R | Наконечник сварочный E-Cu M6 Ø1,2 | 10 |
| ICU0004-16 | Наконечник сварочный E-Cu M6 Ø1,6 | 10 |
| ICU0004-62 | Наконечник сварочный E-Cu-Al M6 Ø1,2 | 10 |
| ICU0004-66 | Наконечник сварочный E-Cu-Al M6 Ø1,6 | 10 |
| ICU0004-82 | Наконечник сварочный Cu-Cr-Zr M6 Ø1,2 | 10 |
| ICU0005-10 | Наконечник сварочный E-Cu M8 Ø1,0 | 10 |
| ICU0005-10R | Наконечник сварочный E-Cu M8 Ø1,0 | 10 |
| ICU0005-12 | Наконечник сварочный E-Cu M8 Ø1,2 | 10 |
| ICU0005-12R | Наконечник сварочный E-Cu M8 Ø1,2 | 10 |
| ICU0005-16 | Наконечник сварочный E-Cu M8 Ø1,6 | 10 |
| ICU0005-16R | Наконечник сварочный E-Cu M8 Ø1,6 | 10 |
| ICU0005-60 | Наконечник сварочный E-Cu-Al M8 Ø1,0 | 10 |
| ICU0005-62 | Наконечник сварочный E-Cu-Al M8 Ø1,2 | 10 |
| ICU0005-66 | Наконечник сварочный E-Cu-Al M8 Ø1,6 | 10 |
| ICU0005-80 | Наконечник сварочный Cu CrZr M8 Ø1,0 | 10 |
| ICU0005-82 | Наконечник сварочный Cu-Cr-Zr M8 Ø1,2 | 10 |
| ICU0005-86 | Наконечник сварочный Cu-Cr-Zr M8 Ø1,6 | 10 |
| ICV0060 | Рукоятка (MS) | 1 |
| IFT0734 | Хомут 8,7 мм | 10 |
| IFT0737 | Хомут 9,5 мм | 10 |
| IGE0007-05 | Разъём евро в сборе (MS) вод. охл. | 1 |
| IHJ0725 | Крюк (MS) | 1 |
| IHQ0070-01 | Курок сварочной горелки | 1 |
| IIC0210 | Канал желтый тефлон 1,2–1,6 мм, 3,5 м | 1 |
| IIC0216 | Канал желтый тефлон 1,2–1,6 мм, 4,5 м | 1 |
| IIC0217 | Канал желтый тефлон 1,2–1,6 мм, 5,5 м | 1 |
| IIC0550 | Канал желтый 1,2–1,6 мм, 3,5 м | 1 |
| IIC0556 | Канал желтый 1,2–1,6 мм, 4,5 м | 1 |
| IIC0557 | Канал желтый 1,2–1,6 мм, 5,5 м | 1 |
| IIC0580 | Канал неизолированный 1,2–1,6 мм 3,5 м | 1 |
| IIC0586 | Канал неизолированный 1,2–1,6 мм 4,5 м | 1 |
| IIC0587 | Канал неизолированный 1,2–1,6 мм 5,5 м | 1 |
| IZH0864 | Соединение (MS) | 1 |
| IZH6723 | Кольцо (MS 500) | 10 |

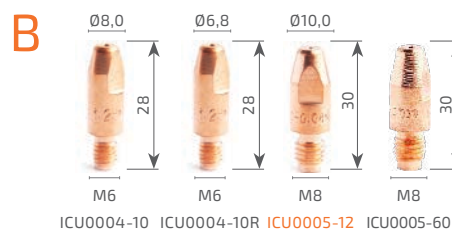

СВАРОЧНЫЕ ГОРЕЛКИ PRO MIG



PRO MS 15

PRO MS 24

PRO MS 25

PRO MS 36

| | | | | |
|------------------------------------|---------------|---------------|---------------|---------------|
| Продолжительность включения, % | 60 | 60 | 60 | 60 |
| Ток при сварке CO ₂ , А | 160 | 200 | 180 | 280 |
| Ток при сварке Mix, А | 130 | 170 | 150 | 250 |
| Тип охлаждения | воздушное | воздушное | воздушное | воздушное |
| Диаметр проволоки, мм | 0,6–1,0 | 0,8–1,2 | 0,8–1,2 | 1,0–1,6 |
| Минимальный расход воды, л/мин | – | – | – | – |
| Максимальная температура воды, °С | – | – | – | – |
| Артикул 3 м | ICT2098-SV001 | ICT2698-SV001 | ICT2798-SV001 | ICT2998-SV001 |
| Артикул 4 м | ICT2099-SV001 | ICT2699-SV001 | ICT2799-SV001 | ICT2999-SV001 |
| Артикул 5 м | ICT2095-SV001 | ICT2695-SV001 | ICT2795-SV001 | ICT2995-SV001 |
| Длина кабеля, м | 3; 4; 5 | 3; 4; 5 | 3; 4; 5 | 3; 4; 5 |
| Масса, кг | 1,6; 1,9; 2,3 | 2,1; 2,4; 2,9 | 2,0; 2,3; 2,8 | 2,8; 3,5; 4,2 |
| Масса горелки с 1 м кабеля, кг | 0,82 | 0,96 | 1 | 1,7 |



ДЛЯ КОРРЕКТНОЙ РАБОТЫ ГОРЕЛКИ/ПЛАЗМОТРОНА РЕКОМЕНДУЕТСЯ ИСПОЛЬЗОВАТЬ РАСХОДНЫЕ МАТЕРИАЛЫ ТМ «СВАРОГ»



СВАРОЧНЫЕ ГОРЕЛКИ PRO MIG

ВЗАИМОЗАМЕНЯЕМОСТЬ

Расходные части (сопло, наконечник, диффузор, вставка под наконечник) взаимозаменяемы с аналогами ведущих европейских брендов.



ГУСАК

Гусаки (как с воздушным, так и с водяным охлаждением) взаимозаменяемы с аналогами ведущих европейских брендов.



СИЛОВОЙ КАБЕЛЬ

Сечение силового кабеля обеспечивает хорошую проводимость тока и позволяет работать при максимальных нагрузках. Силовой кабель обладает предельной гибкостью и равномерной теплопередачей. Использование высокотехнологичных материалов кабеля повышает его износостойкость.

ДИЗАЙН И ЭРГОНОМИКА

Уникальный дизайн является воплощением эргономики, удобства и фирменного стиля ТМ «Сварог». Благодаря продуманной форме рукоятка идеально лежит в руке.

КНОПКА

Надежное металлическое соединение в кнопке обеспечивает лучший контакт и способствует постоянному контролю во время сварки.

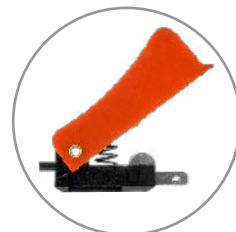

ШАРНИРНОЕ СОЕДИНЕНИЕ

Шарнирное соединение повышает удобство вращения горелки во время работы. Также обеспечивает лучшее соединение между рукояткой и металлической пружиной. Надежная металлическая пружина исключает перегибание кабеля и обеспечивает более плавную подачу проволоки в любом положении горелки.



ЕВРОАДАПТЕР

С помощью евроадаптера горелка легко подключается к большинству моделей известных производителей полуавтоматического оборудования.



PRO MS 15

ТЕХНИЧЕСКИЕ ХАРАКТЕРИСТИКИ

| | |
|--------------------------------|-----------------|
| ПВ 60% CO ₂ , А | 160 |
| ПВ 60% Mix, А | 130 |
| Охлаждение | воздушное |
| Диаметр проволоки, мм | 0,6–0,8–0,9–1,0 |
| Длина кабеля, м | 3–4–5 |
| Масса, кг | 1,6–1,9–2,3 |
| Масса горелки с 1 м кабеля, кг | 0,82 |

КОМПЛЕКТЫ ГОРЕЛОК

| Артикул | Наименование |
|---------------|--------------------------------------|
| ICT2098-SV001 | Горелка PRO MS 15 (euro adaptor) 3 м |
| ICT2099-SV001 | Горелка PRO MS 15 (euro adaptor) 4 м |
| ICT2095-SV001 | Горелка PRO MS 15 (euro adaptor) 5 м |

РАСХОДНЫЕ МАТЕРИАЛЫ

| Артикул | Наименование | Кол-во шт. в упаковке |
|-------------|---|-----------------------|
| ICN0624 | Кабель коаксиальный (PRO MS 15) 3 м | 1 |
| ICN0630 | Кабель коаксиальный (PRO MS 15) 4 м | 1 |
| ICN0636 | Кабель коаксиальный (PRO MS 15) 5 м | 1 |
| ICS0062 | Сопло Ø9,5 (MS 15) | 10 |
| ICS0063 | Сопло Ø12,0 (MS 15) | 10 |
| ICS0063R | Сопло Ø12,0 (MS 15) | 10 |
| ICS0064 | Сопло Ø16,0 (MS 15) | 10 |
| ICS0064R | Сопло Ø16,0 (MS 15) | 10 |
| ICS0070 | Сопло Ø16,0 (MS 15) | 10 |
| ICU0003-06 | Наконечник сварочный E-Cu M6 Ø0,6 прямой | 10 |
| ICU0003-08 | Наконечник сварочный E-Cu M6 Ø0,8 прямой | 10 |
| ICU0003-08R | Наконечник сварочный E-Cu M6 Ø0,8 прямой | 10 |
| ICU0003-09 | Наконечник сварочный E-Cu M6 Ø0,9 прямой | 10 |
| ICU0003-10 | Наконечник сварочный E-Cu M6 Ø1,0 прямой | 10 |
| ICU0003-10R | Наконечник сварочный E-Cu M6 Ø1,0 прямой | 10 |
| ICU0003-58 | Наконечник сварочный E-Cu-Al M6 Ø0,8 прямой | 10 |
| ICU0003-60 | Наконечник сварочный E-Cu-Al M6 Ø1,0 прямой | 10 |
| ICV0789 | Рукоятка (PRO MS) | 1 |
| ICZ0087 | Гусак (MS 15) | 1 |
| ICZ0087R | Гусак (MS 15) | 1 |
| IFT0063 | Винт (MS 15–24–25–36) | 50 |
| IFT0092 | Винт M4x8 мм | 50 |
| IFT0808 | Спираль к соплу (MS 15) | 100 |
| IHJ0028 | Сальник (MS) | 1 |
| IHJ0030 | Втулка пластиковая (MS 15–25) | 20 |
| IHJ0063 | Гайка разъёма (MS 15) | 10 |
| IHJ0645-01 | Кожух разъёма (PRO MS 15) | 1 |
| IHJ0726 | Кольцо (PRO MS) | 1 |
| IHJ0782 | Сальник (MS 15) | 10 |
| IHQ0070-01 | Курок сварочной горелки | 20 |
| IIC0100 | Канал синий тефлон 0,6–0,9 мм, 3,5 м | 1 |
| IIC0106 | Канал синий тефлон 0,6–0,9 мм, 4,5 м | 1 |
| IIC0107 | Канал синий тефлон 0,6–0,9 мм, 5,5 м | 1 |
| IIC0500 | Канал синий 0,6–0,9 мм, 3,5 м | 1 |
| IIC0506 | Канал синий 0,6–0,9 мм, 4,5 м | 1 |
| IIC0507 | Канал синий 0,6–0,9 мм, 5,5 м | 1 |
| ITB0059 | Разъём (PRO MS 15) | 5 |
| IZH0662 | Держатель сопла (MS 15) | 10 |
| IZH0662R | Держатель сопла (MS 15) | 10 |
| IZH0667 | Втулка (MS 15) | 50 |

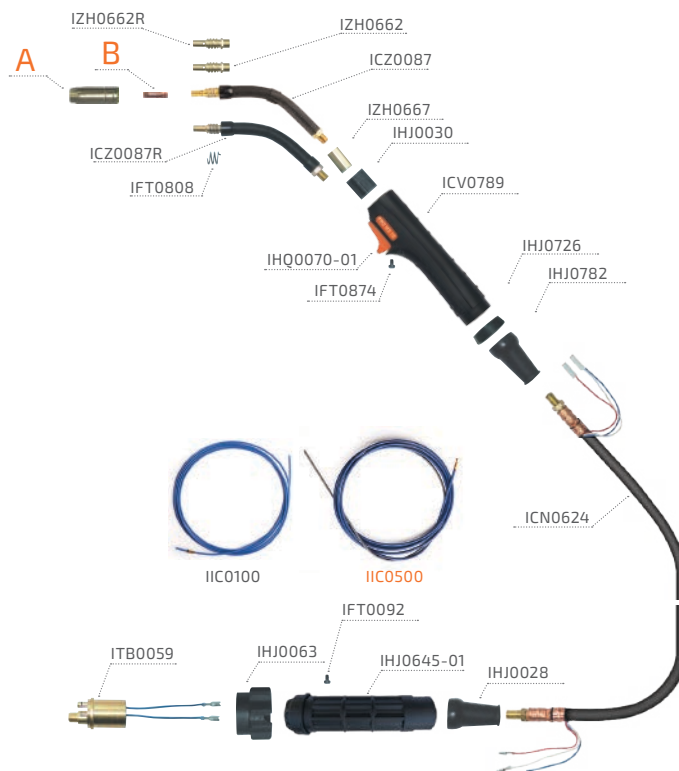

PRO MS 24

ТЕХНИЧЕСКИЕ ХАРАКТЕРИСТИКИ

| | |
|--------------------------------|-------------|
| ПВ 60% CO ₂ , A | 200 |
| ПВ 60% Mix, A | 170 |
| Охлаждение | воздушное |
| Диаметр проволоки, мм | 0,8–1,0–1,2 |
| Длина кабеля, м | 3–4–5 |
| Масса, кг | 2,1–2,4–2,9 |
| Масса горелки с 1 м кабеля, кг | 0,96 |

КОМПЛЕКТЫ ГОРЕЛОК

| Артикул | Наименование |
|---------------|--------------------------------------|
| ICT2698-SV001 | Горелка PRO MS 24 (euro adaptor) 3 м |
| ICT2699-SV001 | Горелка PRO MS 24 (euro adaptor) 4 м |
| ICT2695-SV001 | Горелка PRO MS 24 (euro adaptor) 5 м |



РАСХОДНЫЕ МАТЕРИАЛЫ

| Артикул | Наименование | Кол-во шт. в упаковке |
|-------------|---|-----------------------|
| ICF0539 | Диффузор газовый керамический (MS 24/240) | 10 |
| ICF0539R | Диффузор газовый пластиковый (MS 24) | 10 |
| ICN0982 | Кабель коаксиальный (PRO MS 24–25) 3 м | 1 |
| ICN0983 | Кабель коаксиальный (PRO MS 24–25) 5 м | 1 |
| ICN0984 | Кабель коаксиальный (PRO MS 24–25) 4 м | 1 |
| ICS0800 | Сопло Ø17,0 (MS 24/240) | 10 |
| ICS0800R | Сопло Ø17,0 (MS 24/240) | 10 |
| ICS0806 | Сопло Ø12,5 (MS 24/240) | 10 |
| ICS0806R | Сопло Ø12,5 (MS 24/240) | 10 |
| ICS0807 | Сопло Ø10,0 (MS 24/240) | 10 |
| ICU0004-08 | Наконечник сварочный E–Cu M6 Ø0,8 | 10 |
| ICU0004-08R | Наконечник сварочный E–Cu M6 Ø0,8 | 10 |
| ICU0004-10 | Наконечник сварочный E–Cu M6 Ø1,0 | 10 |
| ICU0004-10R | Наконечник сварочный E–Cu M6 Ø1,0 | 10 |
| ICU0004-12 | Наконечник сварочный E–Cu M6 Ø1,2 | 10 |
| ICU0004-12R | Наконечник сварочный E–Cu M6 Ø1,2 | 10 |
| ICU0004-58 | Наконечник сварочный E–Cu–Al M6 Ø0,8 | 10 |
| ICU0004-60 | Наконечник сварочный E–Cu–Al M6 Ø1,0 | 10 |
| ICU0004-62 | Наконечник сварочный E–Cu–Al M6 Ø1,2 | 10 |
| ICU0004-78 | Наконечник сварочный Cu–Cr–Zr M6 Ø0,8 | 10 |
| ICU0004-80 | Наконечник сварочный Cu–Cr–Zr M6 Ø1,0 | 10 |
| ICU0004-82 | Наконечник сварочный Cu–Cr–Zr M6 Ø1,2 | 10 |
| ICU0683 | Вставка под наконечник M6 26 мм (MS 24/240) | 10 |
| ICU0683R | Вставка под наконечник M6 26 мм (MS 24) | 10 |
| ICV0789 | Рукоятка (PRO MS) | 1 |
| ICZ0630 | Гусак (MS 24) | 1 |
| IFT0063 | Винт (MS 15–24–25–36) | 50 |
| IFT0874 | Винт М3х10 мм (MS 15–24–25–36) | 50 |
| IFT0897 | Соединение (MS) | 10 |
| IGE0006 | Евроадаптер в сборе | 1 |
| IHJ0070 | Гайка разъёма | 10 |
| IHJ0645 | Кожух разъёма (MS) | 2 |
| IHJ0726 | Кольцо (MS) | 10 |
| IHQ0070-01 | Курок сварочной горелки | 20 |
| IIC0160 | Канал красный тефлон 1,0–1,2 мм, 3,5 м | 1 |
| IIC0166 | Канал красный тефлон 1,0–1,2 мм, 4,5 м | 1 |
| IIC0167 | Канал красный тефлон 1,0–1,2 мм, 5,5 м | 1 |
| IIC0560 | Канал красный 1,0–1,2 мм, 3,5 м | 1 |
| IIC0566 | Канал красный 1,0–1,2 мм, 4,5 м | 1 |
| IIC0567 | Канал красный 1,0–1,2 мм, 5,5 м | 1 |
| ITB0059 | Разъём (PRO MS) | 1 |

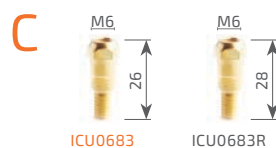

PRO MS 25

ТЕХНИЧЕСКИЕ ХАРАКТЕРИСТИКИ

| | |
|--------------------------------|-------------|
| ПВ 60% CO ₂ , А | 180 |
| ПВ 60% Mix, А | 150 |
| Охлаждение | воздушное |
| Диаметр проволоки, мм | 0,8–1,0–1,2 |
| Длина кабеля, м | 3–4–5 |
| Масса, кг | 2,0–2,3–2,8 |
| Масса горелки с 1 м кабеля, кг | 1 |

КОМПЛЕКТЫ ГОРЕЛОК

| АРТИКУЛ | НАИМЕНОВАНИЕ |
|---------------|--------------------------------------|
| ICT2798-SV001 | Горелка PRO MS 25 (euro adaptor) 3 м |
| ICT2799-SV001 | Горелка PRO MS 25 (euro adaptor) 4 м |
| ICT2795-SV001 | Горелка PRO MS 25 (euro adaptor) 5 м |



РАСХОДНЫЕ МАТЕРИАЛЫ

| АРТИКУЛ | НАИМЕНОВАНИЕ | Кол-во шт. в упаковке |
|-------------|---|-----------------------|
| ICF0061 | Вставка под наконечник М6 35 мм (MS 25) | 10 |
| ICF0061R | Вставка под наконечник М6 35 мм (MS 25) | 10 |
| ICN0892 | Кабель коаксиальный (PRO MS 24–25) 3 м | 1 |
| ICN0893 | Кабель коаксиальный (PRO MS 24–25) 4 м | 1 |
| ICN0894 | Кабель коаксиальный (PRO MS 24–25) 5 м | 1 |
| ICS0077 | Сопло Ø11,0 (MS 25) | 10 |
| ICS0078 | Сопло Ø15,0 (MS 25) | 10 |
| ICS0078R | Сопло Ø15,0 (MS 25) | 10 |
| ICS0079 | Сопло Ø18,0 (MS 25) | 10 |
| ICU0004-08 | Наконечник сварочный E-Cu М6 Ø0,8 | 10 |
| ICU0004-08R | Наконечник сварочный E-Cu М6 Ø0,8 | 10 |
| ICU0004-10 | Наконечник сварочный E-Cu М6 Ø1,0 | 10 |
| ICU0004-10R | Наконечник сварочный E-Cu М6 Ø1,0 | 10 |
| ICU0004-12 | Наконечник сварочный E-Cu М6 Ø1,2 | 10 |
| ICU0004-12R | Наконечник сварочный E-Cu М6 Ø1,2 | 10 |
| ICU0004-58 | Наконечник сварочный E-Cu-Al М6 Ø0,8 | 10 |
| ICU0004-60 | Наконечник сварочный E-Cu-Al М6 Ø1,0 | 10 |
| ICU0004-62 | Наконечник сварочный E-Cu-Al М6 Ø1,2 | 10 |
| ICU0004-78 | Наконечник сварочный Cu-Cr-Zr М6 Ø0,8 | 10 |
| ICU0004-80 | Наконечник сварочный Cu-Cr-Zr М6 Ø1,0 | 10 |
| ICU0004-82 | Наконечник сварочный Cu-Cr-Zr М6 Ø1,2 | 10 |
| ICV0789 | Рукоятка (PRO MS) | 1 |
| ICZ0088 | Гусак (MS 25) | 1 |
| ICZ0088R | Гусак (MS 25) | 1 |
| IFT0063 | Винт (MS 15–24–25–36) | 50 |
| IFT0809 | Спираль к соплу (MS 25) | 20 |
| IFT0874 | Винт М3х10 мм (MS 15–24–25–36) | 50 |
| IFT0897 | Соединение (MS) | 10 |
| IGE0006 | Евроадаптер в сборе | 1 |
| IHJ0030 | Втулка пластиковая (MS 15–25) | 20 |
| IHJ0070 | Гайка разъёма | 10 |
| IHJ0645 | Кожух разъёма (MS) | 2 |
| IHJ0726 | Кольцо (MS) | 10 |
| IHQ0070-01 | Курок сварочной горелки | 20 |
| IIC0160 | Канал красный тефлон 1,0–1,2 мм, 3,5 м | 1 |
| IIC0166 | Канал красный тефлон 1,0–1,2 мм, 4,5 м | 1 |
| IIC0167 | Канал красный тефлон 1,0–1,2 мм, 5,5 м | 1 |
| IIC0560 | Канал красный 1,0–1,2 мм, 3,5 м | 1 |
| IIC0566 | Канал красный 1,0–1,2 мм, 4,5 м | 1 |
| IIC0567 | Канал красный 1,0–1,2 мм, 5,5 м | 1 |
| ITB0059 | Разъём (PRO MS) | 1 |



PRO MS 36

ТЕХНИЧЕСКИЕ ХАРАКТЕРИСТИКИ

| | |
|--------------------------------|-------------|
| ПВ 60% CO ₂ , А | 280 |
| ПВ 60% Mix, А | 250 |
| Охлаждение | воздушное |
| Диаметр проволоки, мм | 1,0–1,2–1,6 |
| Длина кабеля, м | 3–4–5 |
| Масса, кг | 2,8–3,5–4,2 |
| Масса горелки с 1 м кабеля, кг | 1,7 |

КОМПЛЕКТЫ ГОРЕЛОК

| Артикул | Наименование |
|---------------|--------------------------------------|
| ICT2998-SV001 | Горелка PRO MS 36 (euro adaptor) 3 м |
| ICT2999-SV001 | Горелка PRO MS 36 (euro adaptor) 4 м |
| ICT2995-SV001 | Горелка PRO MS 36 (euro adaptor) 5 м |

РАСХОДНЫЕ МАТЕРИАЛЫ

| Артикул | Наименование | Кол-во шт. в упаковке |
|-------------|---|-----------------------|
| ICF0062R | Диффузор газовый пластик (MS 36) | 10 |
| ICF0562 | Диффузор газовый керамический (MS 36) | 10 |
| ICN0696 | Кабель коаксиальный (PRO MS 36) 3 м | 1 |
| ICN0697 | Кабель коаксиальный (PRO MS 36) 4 м | 1 |
| ICN0699 | Кабель коаксиальный (PRO MS 36) 5 м | 1 |
| ICS0071 | Сопло Ø12,0 (MS 36) | 10 |
| ICS0072 | Сопло Ø16,0 (MS 36) | 10 |
| ICS0072R | Сопло Ø16,0 (MS 36) | 10 |
| ICS0073 | Сопло Ø19,0 (MS 36) | 10 |
| ICS0073R | Сопло Ø19,0 (MS 36) | 10 |
| ICS0660 | Сопло Ø19,0 (MS 36) | 10 |
| ICU0004-08R | Наконечник сварочный E-Cu M6 Ø0,8 | 10 |
| ICU0004-10 | Наконечник сварочный E-Cu M6 Ø1,0 | 10 |
| ICU0004-10R | Наконечник сварочный E-Cu M6 Ø1,0 | 10 |
| ICU0004-12 | Наконечник сварочный E-Cu M6 Ø1,2 | 10 |
| ICU0004-12R | Наконечник сварочный E-Cu M6 Ø1,2 | 10 |
| ICU0004-16 | Наконечник сварочный E-Cu M6 Ø1,6 | 10 |
| ICU0004-60 | Наконечник сварочный E-Cu-Al M6 Ø1,0 | 10 |
| ICU0004-62 | Наконечник сварочный E-Cu-Al M6 Ø1,2 | 10 |
| ICU0004-66 | Наконечник сварочный E-Cu-Al M6 Ø1,6 | 10 |
| ICU0004-80 | Наконечник сварочный Cu-Cr-Zr M6 Ø1,0 | 10 |
| ICU0004-82 | Наконечник сварочный Cu-Cr-Zr M6 Ø1,2 | 10 |
| ICU0005-10 | Наконечник сварочный E-Cu M8 Ø1,0 | 10 |
| ICU0005-10R | Наконечник сварочный E-Cu M8 Ø1,0 | 10 |
| ICU0005-12 | Наконечник сварочный E-Cu M8 Ø1,2 | 10 |
| ICU0005-12R | Наконечник сварочный E-Cu M8 Ø1,2 | 10 |
| ICU0005-16 | Наконечник сварочный E-Cu M8 Ø1,6 | 10 |
| ICU0005-16R | Наконечник сварочный E-Cu M8 Ø1,6 | 10 |
| ICU0005-60 | Наконечник сварочный E-Cu-Al M8 Ø1,0 | 10 |
| ICU0005-62 | Наконечник сварочный E-Cu-Al M8 Ø1,2 | 10 |
| ICU0005-66 | Наконечник сварочный E-Cu-Al M8 Ø1,6 | 10 |
| ICU0005-70 | Наконечник сварочный E-Cu-Al M8 Ø1,6 | 10 |
| ICU0005-80 | Наконечник сварочный Cu CrZr M8 Ø1,0 | 10 |
| ICU0005-82 | Наконечник сварочный Cu-Cr-Zr M8 Ø1,2 | 10 |
| ICU0005-86 | Наконечник сварочный Cu-Cr-Zr M8 Ø1,6 | 10 |
| ICU0018 | Вставка под наконечник M6 28 мм (MS 36) | 10 |
| ICU0018R | Вставка под наконечник M6 28 мм (MS 36) | 10 |
| ICU0019 | Вставка под наконечник M8 28 мм (MS 36) | 10 |
| ICU0019R | Вставка под наконечник M8 28 мм (MS 36) | 10 |
| ICU0686 | Вставка под наконечник M6 32 мм (MS 36) | 10 |
| ICU0687 | Вставка под наконечник M8 32 мм (MS 36) | 10 |
| ICV0789 | Рукоятка (PRO MS) | 1 |
| ICZ0089 | Гусак (MS 36) | 1 |
| ICZ0089R | Гусак (MS 36) | 1 |
| IFT0063 | Винт (MS 15-24-25-36) | 50 |
| IFT0897 | Соединение (MS) | 10 |
| IGE0006 | Евроадаптер в сборе | 1 |
| IHJ0070 | Гайка разъема (MS) | 10 |
| IHJ0645 | Кожух разъема (MS) | 2 |
| IHJ0726 | Кольцо (MS) | 10 |
| IHQ0070-01 | Курок сварочной горелки | 20 |
| IIC0210 | Канал желтый тефлон 1,2–1,6 мм, 3,5 м | 1 |
| IIC0216 | Канал желтый тефлон 1,2–1,6 мм, 4,5 м | 1 |
| IIC0217 | Канал желтый тефлон 1,2–1,6 мм, 5,5 м | 1 |

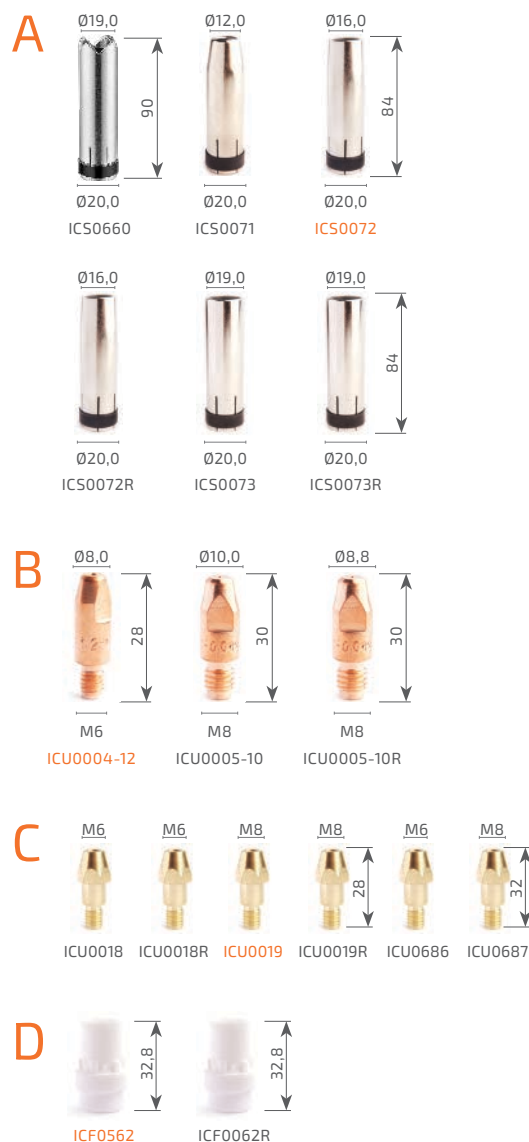
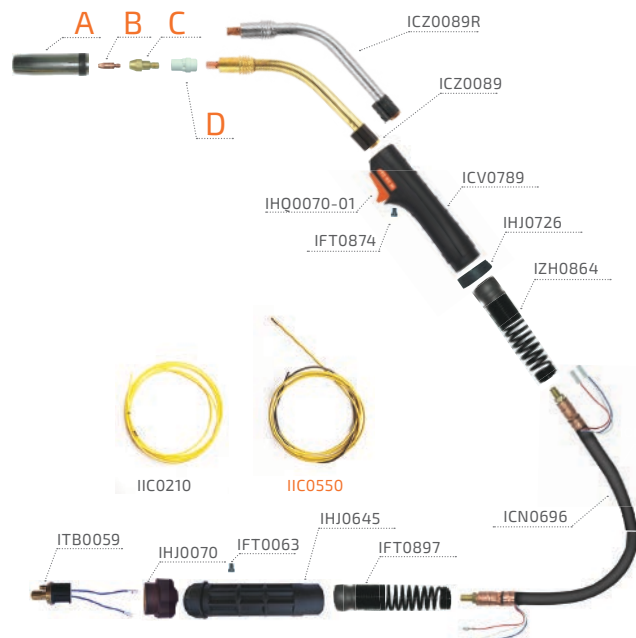

| Артикул | Наименование | Кол-во шт. в упаковке |
|---------|--------------------------------|-----------------------|
| IIC0550 | Канал желтый 1,2–1,6 мм, 3,5 м | 1 |
| IIC0556 | Канал желтый 1,2–1,6 мм, 4,5 м | 1 |
| IIC0557 | Канал желтый 1,2–1,6 мм, 5,5 м | 1 |
| ITB0059 | Разъем (PRO MS) | 1 |



SPOOL GUN SSG24

ТЕХНИЧЕСКИЕ ХАРАКТЕРИСТИКИ

| | |
|--------------------------------|-----------|
| ПВ 60% CO ₂ , А | 220 |
| ПВ 60% Mix, А | 200 |
| Охлаждение | воздушное |
| Диаметр проволоки, мм | 0,6–1,0 |
| Длина кабеля, м | 6–8 |
| Максимальная масса катушки, кг | 1 |
| Напряжение питания, В | 24 |
| Разъём управления | 9 пин |

КОМПЛЕКТЫ ГОРЕЛОК

| АРТИКУЛ | НАИМЕНОВАНИЕ |
|---------------|-----------------------------|
| ICL0116 | Горелка Spool Gun SSG24 6 м |
| ICL0118-SV001 | Горелка Spool Gun SSG24 8 м |



РАСХОДНЫЕ МАТЕРИАЛЫ

| АРТИКУЛ | НАИМЕНОВАНИЕ | Кол-во шт. в упаковке |
|------------|---|-----------------------|
| ICF0539 | Диффузор газовый керамический (MS 24) | 10 |
| ICS0800 | Сопло газораспределительное Ø17 (MS 24/240) | 10 |
| ICS0806 | Сопло газораспределительное Ø12,5 (MS 24/240) | 10 |
| ICS0807 | Сопло газораспределительное Ø10 (MS 24/240) | 10 |
| ICU0003-06 | Наконечник сварочный прямой М6 Ø0,6 (MS) | 10 |
| ICU0003-08 | Наконечник сварочный прямой М6 Ø0,8 (MS) | 10 |
| ICU0003-10 | Наконечник сварочный прямой М6 Ø1,0 (MS) | 10 |
| ICU0003-58 | Наконечник сварочный прямой Al М6 Ø0,8 (MS) | 10 |
| ICU0003-60 | Наконечник сварочный прямой Al М6 Ø1,0 (MS) | 10 |
| ICU0004-06 | Наконечник сварочный М6 Ø0,6 (MS) | 10 |
| ICU0004-08 | Наконечник сварочный М6 Ø0,8 (MS) | 10 |
| ICU0004-10 | Наконечник сварочный М6 Ø1,0 (MS) | 10 |
| ICU0004-58 | Наконечник сварочный Al М6 Ø0,8 (MS) | 10 |
| ICU0004-60 | Наконечник сварочный Al М6 Ø1,0 (MS) | 10 |
| ICZ0680 | Гусак (SSG 24) | 1 |
| IHQ0837 | Регулятор прижима проволоки SSG24 | 1 |
| IIC0635 | Канал направляющий 0,2 м (SSG24) | 1 |
| IZH0542 | Ролик подающий 0,8–1,0 (сталь) | 1 |
| IZH0542-01 | Ролик подающий 0,8–1,0 (алюминий) | 1 |
| IZH0543 | Ролик подающий 1,0–1,2 (сталь) | 1 |
| IZH0543-01 | Ролик подающий 1,0–1,2 (алюминий) | 1 |
| IZH0710 | Механизм подачи проволоки для SSG24 | 1 |
| IZT0071-02 | Заглушка разъема (MS) | 10 |

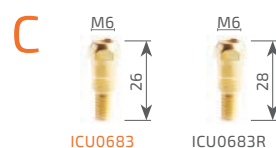

СВАРОЧНЫЕ ГОРЕЛКИ REAL MIG

ВЗАИМОЗАМЕНЯЕМОСТЬ

Расходные части (гусак, сопло, наконечник, вставка под наконечник) взаимозаменяемы с аналогами европейских брендов.

ГУСАК

Гусаки взаимозаменяемы с аналогами ведущих европейских брендов.



НАДЕЖНАЯ РУКОЯТКА

Удобная и эргономичная рукоятка выполнена из прочного пластика. Благодаря продуманной форме рукоятка идеально лежит в руке.

СИЛОВОЙ КАБЕЛЬ

Силовой кабель обладает гибкостью и равномерной теплопередачей. Использование высокотехнологичных материалов кабеля повышает его износостойкость.

ДИЗАЙН И ЭРГОНОМИКА

Благодаря конструктивным особенностям горелка серии REAL обладает низким весом, что делает ее более комфортной при длительной работе.

КНОПКА

Надежное металлическое соединение в кнопке обеспечивает лучший контакт и способствует постоянному контролю во время сварки.

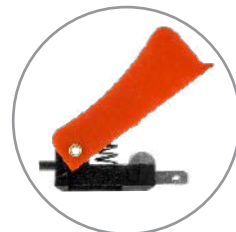

ШАРНИРНОЕ СОЕДИНЕНИЕ

Шарнирное соединение повышает удобство вращения горелки во время работы. Также обеспечивается лучшее соединение между рукояткой и металлической пружиной. Надежная металлическая пружина исключает перегибание кабеля и обеспечивает более плавную подачу проволоки в любом положении горелки.



ЕВРОАДАПТЕР

С помощью евроадаптера горелка легко подключается к большинству моделей известных производителей полуавтоматического оборудования.



REAL MS 15

ТЕХНИЧЕСКИЕ ХАРАКТЕРИСТИКИ

| | |
|--------------------------------|-----------------|
| ПВ 60% CO ₂ , А | 180 |
| ПВ 60% Mix, А | 150 |
| Охлаждение | воздушное |
| Диаметр проволоки, мм | 0,6–0,8–0,9–1,0 |
| Длина кабеля, м | 2,7–3,6–4,5 |
| Масса, кг | 1,4–1,9–2,5 |
| Масса горелки с 1 м кабеля, кг | 0,76 |

КОМПЛЕКТЫ ГОРЕЛОК

| Артикул | Наименование |
|---------------|---|
| ICT2080-SV001 | Горелка REAL MS 15 (euro adaptor) 2,7 м |
| ICT2086-SV001 | Горелка REAL MS 15 (euro adaptor) 3,6 м |
| ICT2087-SV001 | Горелка REAL MS 15 (euro adaptor) 4,5 м |
| 00000100298 | Горелка REAL MS 15 (N2H3) 2 м |

РАСХОДНЫЕ МАТЕРИАЛЫ

| Артикул | Наименование | Кол-во шт. в упаковке |
|-------------|---|-----------------------|
| ICS0062 | Сопло Ø9,5 (MS 15) | 10 |
| ICS0063 | Сопло Ø12,0 (MS 15) | 10 |
| ICS0063R | Сопло Ø12,0 (MS 15) | 10 |
| ICS0064 | Сопло Ø16,0 (MS 15) | 10 |
| ICS0064R | Сопло Ø16,0 (MS 15) | 10 |
| ICS0070 | Сопло Ø16,0 (MS 15) | 10 |
| ICU0003-06 | Наконечник сварочный E-Cu M6 Ø0,6 прямой | 10 |
| ICU0003-08 | Наконечник сварочный E-Cu M6 Ø0,8 прямой | 10 |
| ICU0003-08R | Наконечник сварочный E-Cu M6 Ø0,8 прямой | 10 |
| ICU0003-09 | Наконечник сварочный E-Cu M6 Ø0,9 прямой | 10 |
| ICU0003-10 | Наконечник сварочный E-Cu M6 Ø1,0 прямой | 10 |
| ICU0003-10R | Наконечник сварочный E-Cu M6 Ø1,0 прямой | 10 |
| ICU0003-58 | Наконечник сварочный E-Cu-Al M6 Ø0,8 прямой | 10 |
| ICU0003-60 | Наконечник сварочный E-Cu-Al M6 Ø1,0 прямой | 10 |
| ICV0789 | Рукоятка (PRO MS) | 1 |
| ICZ6087R | Гусак (REAL MS 15) | 1 |
| IFT0063 | Винт (MS 15–24–25–36) | 50 |
| IFT0092 | Винт M4×8 мм | 50 |
| IFT0808 | Спираль к соплу (MS 15) | 100 |
| INH0028 | Сальник (MS) | 1 |
| INH0063 | Гайка разъёма (MS 15) | 10 |
| INH0645-01 | Кожух разъёма (PRO MS 15) | 1 |
| INH0715 | Кольцо (REAL MS) | 1 |
| INH0782 | Сальник (MS 15) | 10 |
| INH0070-01 | Курок сварочной горелки | 20 |
| IIC0100 | Канал синий тефлон 0,6–0,9 мм, 3,5 м | 1 |
| IIC0106 | Канал синий тефлон 0,6–0,9 мм, 4,5 м | 1 |
| IIC0107 | Канал синий тефлон 0,6–0,9 мм, 5,5 м | 1 |
| IIC0500 | Канал синий 0,6–0,9 мм, 3,5 м | 1 |
| IIC0506 | Канал синий 0,6–0,9 мм, 4,5 м | 1 |
| IIC0507 | Канал синий 0,6–0,9 мм, 4,5 м | 1 |
| ITB0059 | Разъём (PRO MS 15) | 5 |
| IZH0662 | Держатель сопла (MS 15) | 10 |
| IZH0662R | Держатель сопла (MS 15) | 10 |



СОПЛА



MS 15 ICS0062 ICS0063 ICS0063R ICS0064 ICS0064R ICS0070

| | | | | | | |
|---------------------------------|------------------|------|------|------|-----|------|
| Выходной внутренний диаметр, мм | 9,5 | 12 | 12 | 16 | 16 | 16 |
| Выходной наружный диаметр, мм | 12 | 14,3 | 14,3 | 18 | 18 | 19 |
| Наружный диаметр сопла, мм | 18 | 18 | 18 | 18 | 18 | 19 |
| Посадочный диаметр, мм | 12 | 12 | 12 | 12 | 12 | 12 |
| Масса*, г | 29,5 | 29,5 | 26,7 | 29,5 | 28 | 44,4 |
| Высота, мм | 54 | 54 | 53 | 54 | 53 | 62,5 |
| Толщина стенки, мм | 2,0 | 2,0 | 0,9 | 2,0 | 0,9 | 1,5 |
| Материал | медь с покрытием | | | | | |



MS 24/240/SSG24 ICS0800 ICS0800R ICS0806 ICS0806R ICS0807

| | | | | | |
|---------------------------------|------------------|------|------|------|------|
| Выходной внутренний диаметр, мм | 17 | 17 | 12,5 | 12,5 | 10 |
| Выходной наружный диаметр, мм | 20 | 20 | 16 | 16 | 13,7 |
| Наружный диаметр сопла, мм | 20 | 20 | 20 | 20 | 20 |
| Посадочный диаметр, мм | 16,6 | 16,6 | 16,6 | 16,6 | 16,6 |
| Масса*, г | 49 | 45 | 49 | 45 | 49 |
| Высота, мм | 63 | 63 | 63 | 63 | 63 |
| Толщина стенки, мм | 1,5 | 1,3 | 1,5 | 1,3 | 1,5 |
| Материал | медь с покрытием | | | | |



MS 25 ICS0077 ICS0078 ICS0078R ICS0079

| | | | | |
|---------------------------------|------------------|------|------|------|
| Выходной внутренний диаметр, мм | 11 | 15 | 15 | 18 |
| Выходной наружный диаметр, мм | 15 | 18,4 | 17,8 | 21 |
| Наружный диаметр сопла, мм | 22 | 22 | 22 | 22 |
| Посадочный диаметр, мм | 15 | 15 | 15 | 15 |
| Масса*, г | 50,5 | 50,5 | 47,5 | 50,5 |
| Высота, мм | 57 | 57 | 57 | 57 |
| Толщина стенки, мм | 1,5 | 1,5 | 1,3 | 1,5 |
| Материал | медь с покрытием | | | |



MS 36 ICS0660 ICS0071 ICS0072 ICS0072R ICS0073 ICS0073R

| | | | | | | |
|---------------------------------|------------------|------|------|------|------|------|
| Выходной внутренний диаметр, мм | 19 | 12 | 16 | 16 | 19 | 19 |
| Выходной наружный диаметр, мм | 24 | 17,5 | 21,3 | 21,3 | 24 | 24 |
| Наружный диаметр сопла, мм | 24 | 24 | 24 | 24 | 24 | 24 |
| Посадочный диаметр, мм | 19,5 | 19,5 | 19,5 | 19,5 | 19,5 | 19,5 |
| Масса*, г | 115,8 | 111 | 111 | 95 | 111 | 97,9 |
| Высота, мм | 90 | 84 | 84 | 84 | 84 | 84 |
| Толщина стенки, мм | 2,5 | 2,5 | 2,5 | 2 | 2,5 | 2 |
| Материал | медь с покрытием | | | | | |

* Допуск ±5%



**MS 40**

ICS0702

ICS0700

ICS0701

| | | | |
|---------------------------------|------------------|------|------|
| Выходной внутренний диаметр, мм | 14 | 18 | 21 |
| Выходной наружный диаметр, мм | 19,5 | 23,2 | 26 |
| Наружный диаметр сопла, мм | 26 | 26 | 26 |
| Посадочный диаметр, мм | 21,4 | 21,4 | 21,4 |
| Масса*, г | 134 | 134 | 135 |
| Высота, мм | 90 | 90 | 90 |
| Толщина стенки, мм | 2,5 | 2,5 | 2,5 |
| Материал | медь с покрытием | | |

**MS 450**

ICS0066

ICS0067

ICS0068

| | | | |
|---------------------------------|------------------|-----------------|-----------------|
| Выходной внутренний диаметр, мм | 16 | 18 | 20 |
| Выходной наружный диаметр, мм | 21 | 22,5 | 24,2 |
| Наружный диаметр сопла, мм | 28 | 28 | 28 |
| Посадочный диаметр, мм | 18x1/8 (DIN405) | 18x1/8 (DIN405) | 18x1/8 (DIN405) |
| Масса*, г | 132 | 132 | 136 |
| Высота, мм | 82,5 | 82,5 | 82,5 |
| Толщина стенки, мм | 2,5 | 2,5 | 2,5 |
| Материал | медь с покрытием | | |

**MS 26, 400/500**

ICS0740

ICS0713

ICS0746

ICS0747

| | | | | |
|---------------------------------|------|------|-----|------|
| Выходной внутренний диаметр, мм | 14 | 16 | 19 | 14,8 |
| Выходной наружный диаметр, мм | 19,5 | 21,5 | 24 | 20 |
| Наружный диаметр сопла, мм | 24 | 24 | 24 | 24 |
| Посадочный диаметр, мм | 20 | 20 | 20 | 20 |
| Масса*, г | 99 | 99 | 99 | 98,4 |
| Высота, мм | 76 | 76 | 76 | 76 |
| Толщина стенки, мм | 2,5 | 2,5 | 2,5 | 2,7 |
| Материал | медь | | | |

СВАРОЧНЫЕ НАКОНЕЧНИКИ

М6, 25

| СПЛАВ | Е-CU | Е-CU | Е-CU-AL |
|-----------------|------------|-------------|------------|
| Масса*, г | 5,5 | 4,6 | 5,3 |
| ПРОВОЛОКА Ø, мм | Артикул | | |
| 0,6 | ICU0003-06 | - | - |
| 0,8 | ICU0003-08 | ICU0003-08R | ICU0003-58 |
| 0,9 | ICU0003-09 | ICU0003-10R | ICU0003-59 |
| 1,0 | ICU0003-10 | - | ICU0003-60 |
| 1,2 | ICU0003-12 | - | ICU0003-62 |
| 1,6 | - | - | - |

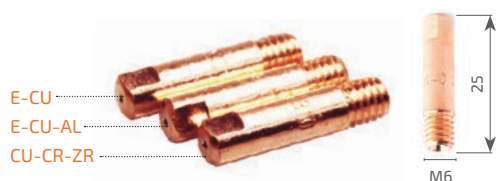

М6, 28

| Е-CU | Е-CU | Е-CU-AL | CU-CR-ZR |
|------------|-------------|------------|------------|
| 8,7 | 6,8 | 8,5 | 8,8 |
| Артикул | | | |
| ICU0004-06 | - | - | - |
| ICU0004-08 | ICU0004-08R | ICU0004-58 | ICU0004-78 |
| - | - | ICU0004-59 | - |
| ICU0004-10 | ICU0004-10R | ICU0004-60 | ICU0004-80 |
| ICU0004-12 | ICU0004-12R | ICU0004-62 | ICU0004-82 |
| ICU0004-16 | - | ICU0004-66 | - |

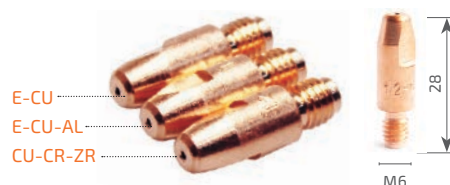

М8, 30

| СПЛАВ | Е-CU | Е-CU | Е-CU | Е-CU | Е-CU-AL | CU-CR-ZR |
|-----------------|------------|-------------|-------------|-------------|------------|------------|
| Масса*, г | 14,0 | 12,2 | 11,9 | 11,7 | 14,0 | 14,3 |
| ПРОВОЛОКА Ø, мм | Артикул | | | | | |
| 0,8 | ICU0005-08 | - | - | - | ICU0005-58 | ICU0005-78 |
| 0,9 | - | - | - | - | ICU0005-59 | - |
| 1,0 | ICU0005-10 | ICU0005-10R | - | - | ICU0005-60 | ICU0005-80 |
| 1,2 | ICU0005-12 | - | ICU0005-12R | - | ICU0005-62 | ICU0005-82 |
| 1,4 | - | - | - | - | - | ICU0005-84 |
| 1,6 | ICU0005-16 | - | - | ICU0005-16R | ICU0005-66 | ICU0005-86 |
| 2,0 | ICU0005-20 | - | - | - | ICU0005-70 | - |
| 2,4 | ICU0005-24 | - | - | - | ICU0005-74 | - |



М10, 35

| CU-CR-ZR |
|------------|
| 24,9 |
| Артикул |
| - |
| - |
| - |
| ICU0809-82 |
| - |
| ICU0809-86 |
| - |
| - |



ОПИСАНИЕ НАКОНЕЧНИКОВ

| ОБОЗНАЧЕНИЕ | ПРИМЕНЕНИЕ |
|---------------------------------|--|
| Е-CU (стандартные) | Для сварки омедненной и нержавеющей проволокой |
| Е-CU-AL (под алюминий) | Для сварки проволокой из алюминия и его сплавов |
| CU-CR-ZR (повышенной стойкости) | Для сварки омедненной, нержавеющей и специализированной проволокой с высокой производительностью |

* Допуск ±5%



КАНАЛЫ НАПРАВЛЯЮЩИЕ

| ЦВЕТ | Артикул | МАТЕРИАЛ | Ø ПРОВО- ЛОКИ, мм | ДЛИНА, м | ГОРЕЛКА | ФОТО ВТУЛКИ |
|---------|------------|----------|----------------------|----------|--------------------|--|
| синий | IIC0500 | сталь | 0,6–0,9 | 3 | Все (кроме MS 450) |  |
| | IIC0506 | сталь | 0,6–0,9 | 4 | Все (кроме MS 450) | |
| | IIC0507 | сталь | 0,6–0,9 | 5 | Все (кроме MS 450) | |
| красный | IIC0560 | сталь | 1,0–1,2 | 3 | Все (кроме MS 450) | |
| | IIC0566 | сталь | 1,0–1,2 | 4 | Все (кроме MS 450) | |
| | IIC0567 | сталь | 1,0–1,2 | 5 | Все (кроме MS 450) | |
| желтый | IIC0550 | сталь | 1,2–1,6 | 3 | Все (кроме MS 450) | |
| | IIC0556 | сталь | 1,2–1,6 | 4 | Все (кроме MS 450) | |
| | IIC0557 | сталь | 1,2–1,6 | 5 | Все (кроме MS 450) | |
| зеленый | IIC0529 | сталь | 2,0–2,4 | 3 | Все (кроме MS 450) | |
| | IIC0525 | сталь | 2,0–2,4 | 4 | Все (кроме MS 450) | |
| | IIC0521 | сталь | 2,0–2,4 | 5 | Все (кроме MS 450) | |
| серый | IIC0068-06 | сталь | 1,2–1,6 | 3 | MS 450 | |
| | IIC0068-07 | сталь | 1,2–1,6 | 4 | MS 450 | |
| | IIC0068-08 | сталь | 1,2–1,6 | 5 | MS 450 | |
| | IIC0658 | сталь | 1,6–2,0 | 3 | MS 450 | |
| | IIC0659 | сталь | 1,6–2,0 | 4 | MS 450 | |
| | IIC0655 | сталь | 1,6–2,0 | 5 | MS 450 | |
| | IIC0867 | сталь | 2,0–2,4 | 3 | MS 450 | |
| | IIC0868 | сталь | 2,0–2,4 | 4 | MS 450 | |
| | IIC0869 | сталь | 2,0–2,4 | 5 | MS 450 | |
| синий | IIC0100 | тефлон | 0,6–0,9 | 3 | Все (кроме MS 450) | |
| | IIC0106 | тефлон | 0,6–0,9 | 4 | Все (кроме MS 450) | |
| | IIC0107 | тефлон | 0,6–0,9 | 5 | Все (кроме MS 450) | |
| красный | IIC0160 | тефлон | 1,0–1,2 | 3 | Все (кроме MS 450) | |
| | IIC0166 | тефлон | 1,0–1,2 | 4 | Все (кроме MS 450) | |
| | IIC0167 | тефлон | 1,0–1,2 | 5 | Все (кроме MS 450) | |
| желтый | IIC0210 | тефлон | 1,2–1,6 | 3 | Все (кроме MS 450) | |
| | IIC0216 | тефлон | 1,2–1,6 | 4 | Все (кроме MS 450) | |
| | IIC0217 | тефлон | 1,2–1,6 | 5 | Все (кроме MS 450) | |
| желтый | IIC0268 | тефлон | 1,2–1,6 | 3 | MS 450 | |
| | IIC0269 | тефлон | 1,2–1,6 | 4 | MS 450 | |
| | IIC0263 | тефлон | 1,2–1,6 | 5 | MS 450 | |

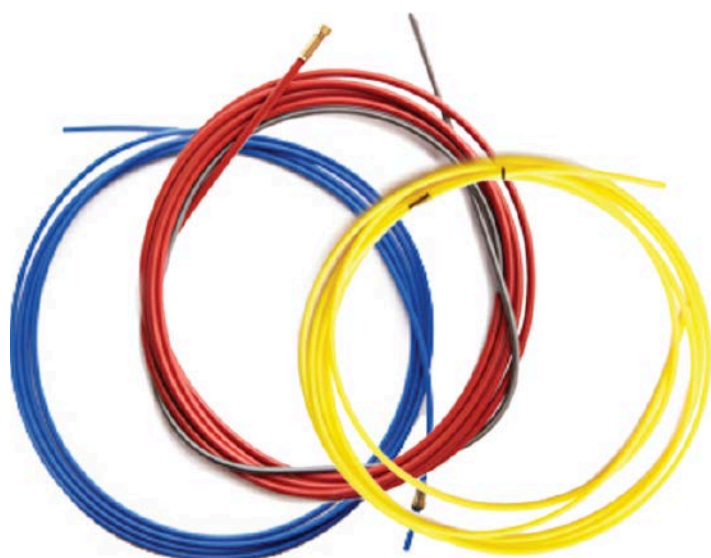

ДИФФУЗОРЫ И ВСТАВКИ ПОД НАКОНЕЧНИКИ



MS 24/240/SSG24

ICF0539

ICF0539R

ICU0683

ICU0683R

| | | | | |
|------------------------|----------|---------|--------|--------|
| Материал | керамика | пластик | латунь | латунь |
| Внутренний диаметр, мм | 9,2 | 9,2 | - | - |
| Наружный диаметр, мм | 10,4 | 10,4 | - | - |
| Внутренняя резьба | - | - | M6 | M6 |
| Внешняя резьба | - | - | M6 | M6 |
| Высота, мм | 20 | 20 | 26 | 26 |
| Масса*, г | 5,7 | 3,1 | 7,7 | 7,1 |



MS 25

ICF0061

ICF0061R

| | | |
|------------------------|------|--------|
| Материал | медь | латунь |
| Внутренний диаметр, мм | - | - |
| Наружный диаметр, мм | - | - |
| Внутренняя резьба | M6 | M6 |
| Внешняя резьба | M8 | M8 |
| Высота, мм | 35 | 35 |
| Масса*, г | 9,5 | 9,3 |



MS 26

ICF0535

ICU0016

ICU0017

| | | | |
|------------------------|----------|--------|--------|
| Материал | керамика | латунь | латунь |
| Внутренний диаметр, мм | 11,0 | - | - |
| Наружный диаметр, мм | 11,4 | - | - |
| Внутренняя резьба | - | M6 | M8 |
| Внешняя резьба | - | M8 | M8 |
| Высота, мм | 29 | 22 | 22 |
| Масса*, г | 11,8 | 10,1 | 7,6 |



MS 36

ICF0062R

ICF0562

ICU0018

ICU0018R

ICU0019

ICU0019R

ICU0686

ICU0687

| | | | | | | | | |
|------------------------|---------|----------|--------|--------|--------|--------|--------|--------|
| Материал | пластик | керамика | латунь | латунь | латунь | латунь | латунь | латунь |
| Внутренний диаметр, мм | 10,5 | 10,5 | - | - | - | - | - | - |
| Наружный диаметр, мм | 11,0 | 11,0 | - | - | - | - | - | - |
| Внутренняя резьба | - | - | M6 | M6 | M8 | M8 | M6 | M8 |
| Внешняя резьба | - | - | M8 | M8 | M8 | M8 | M8 | M8 |
| Высота, мм | 32,8 | 32,8 | 28 | 28 | 28 | 28 | 32 | 32 |
| Масса*, г | 6,3 | 12,7 | 12,8 | 11,9 | 12,2 | 11,5 | 12,7 | 12,0 |

* Допуск ±5%.



ДИФФУЗОРЫ И ВСТАВКИ ПОД НАКОНЕЧНИКИ



MS 40

ICF0531

ICF0097

ICU0027

ICU0026

| | | | | |
|------------------------|----------|---------|--------|--------|
| Материал | керамика | пластик | латунь | латунь |
| Внутренний диаметр, мм | 12,0 | 12,0 | - | - |
| Наружный диаметр, мм | 18,4 | 18,4 | - | - |
| Внутренняя резьба | - | - | M8 | M8 |
| Внешняя резьба | - | - | M8 | M8 |
| Высота, мм | 36 | 36 | 47 | 43 |
| Масса*, г | 15,9 | 9,8 | 20,5 | 19,3 |



MS 400/500

ICF0524

ICF0036

ICF0021

| | | | |
|------------------------|----------|--------|--------|
| Материал | керамика | латунь | латунь |
| Внутренний диаметр, мм | 11,5 | - | - |
| Наружный диаметр, мм | 19,4 | - | - |
| Внутренняя резьба | - | M6 | M8 |
| Внешняя резьба | - | M16 | M16 |
| Высота, мм | 28 | 25 | 25 |
| Масса*, г | 7,2 | 14,7 | 12,6 |



MS 450

ICF0001

| | |
|------------------------|--------|
| Материал | латунь |
| Внутренний диаметр, мм | - |
| Наружный диаметр, мм | - |
| Внутренняя резьба | M8 |
| Внешняя резьба | M18 |
| Высота, мм | 58 |
| Масса*, г | 65,3 |

MS 15

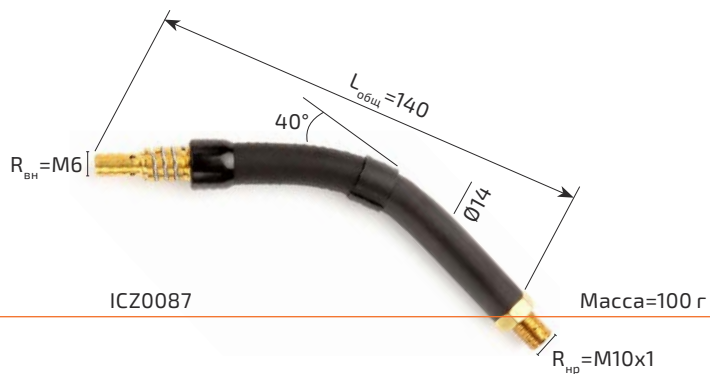

MS 15

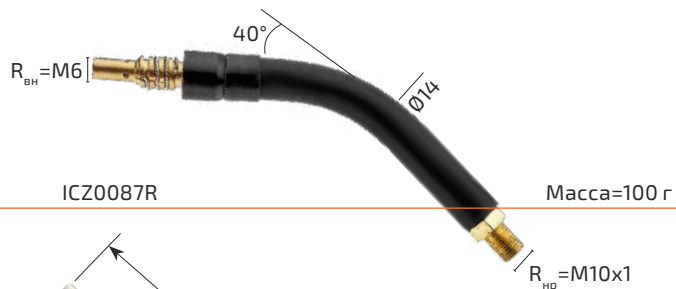

MS 15

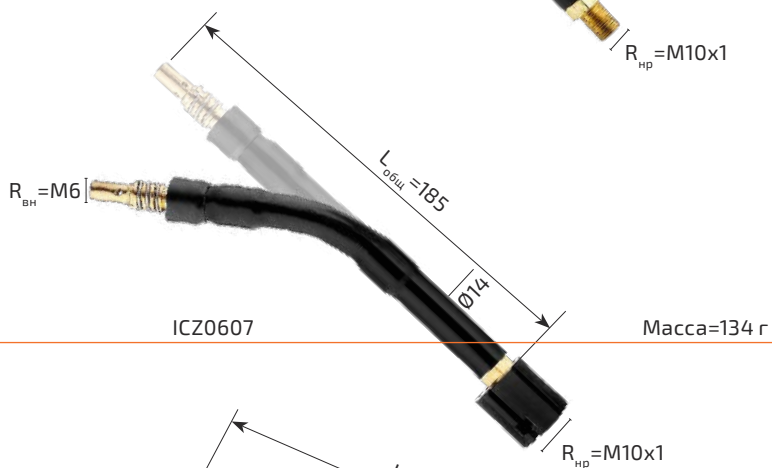

MS 24

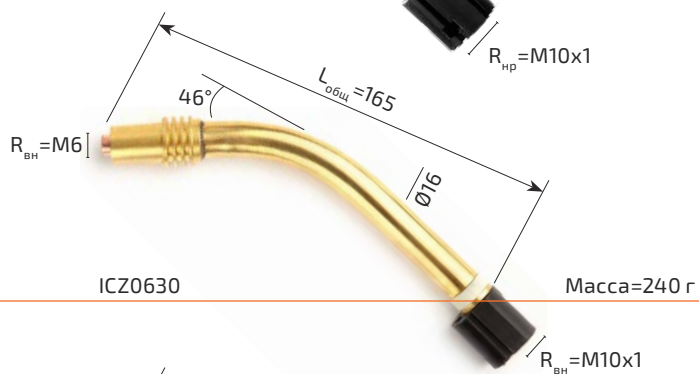

MS 24

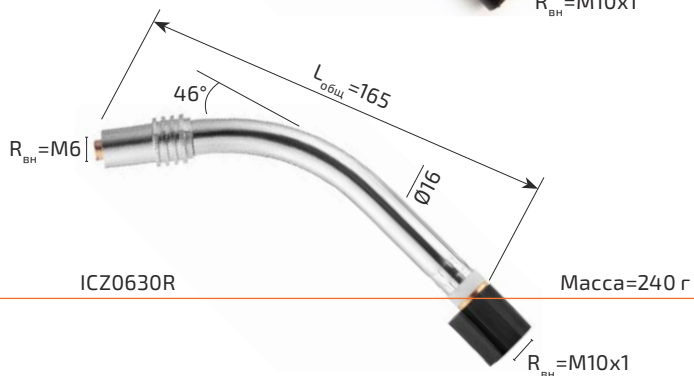

MS 24

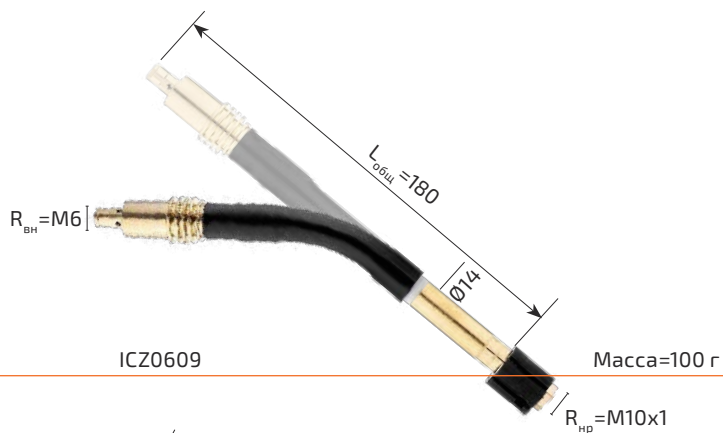

ICZ0609

MS 25

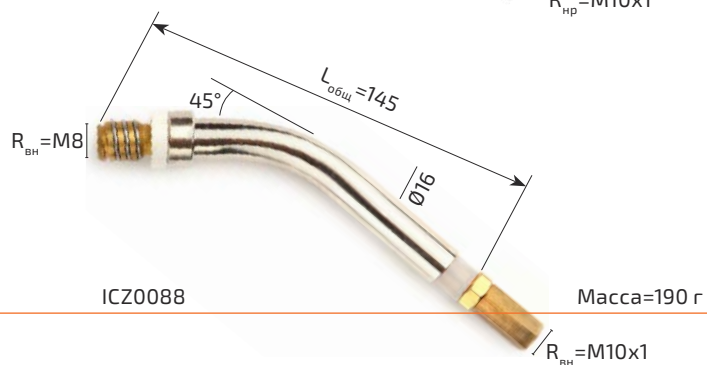

ICZ0088

MS 25

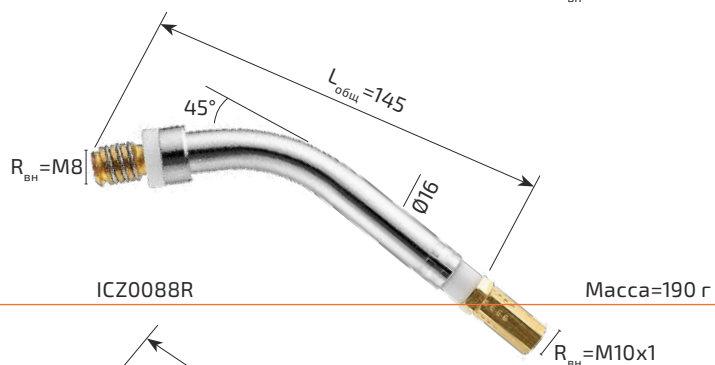

ICZ0088R

MS 25

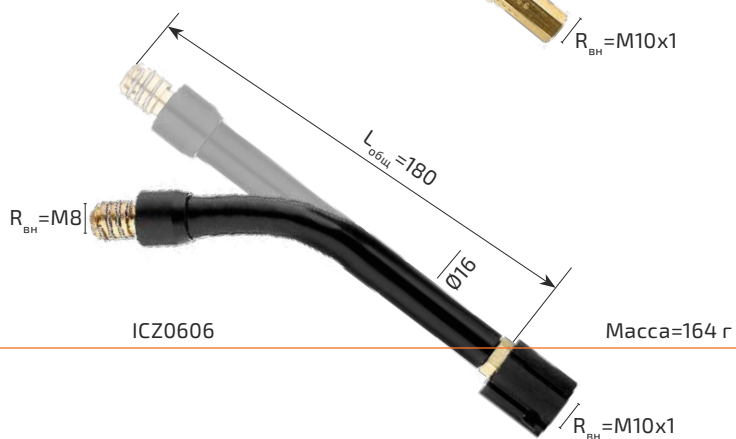

ICZ0606

MS 25RH

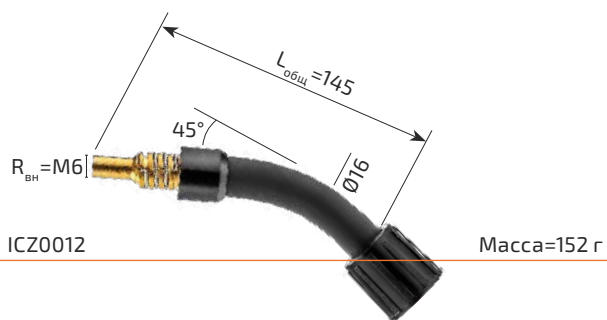

ICZ0012

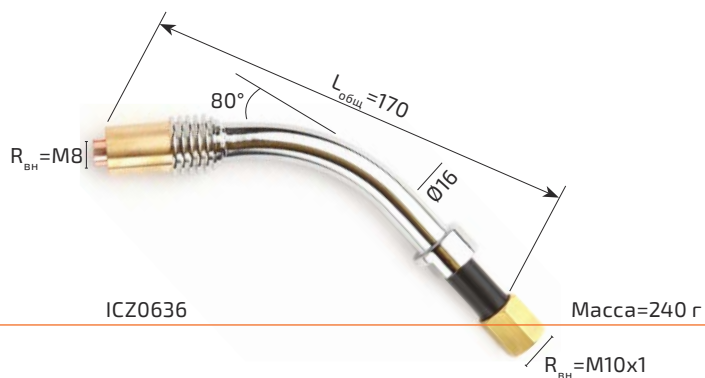

MS 26

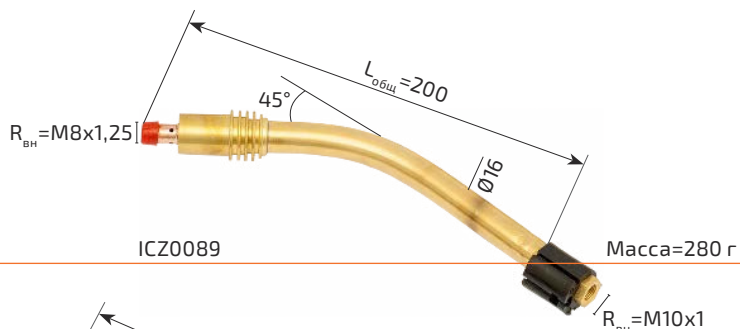

MS 36

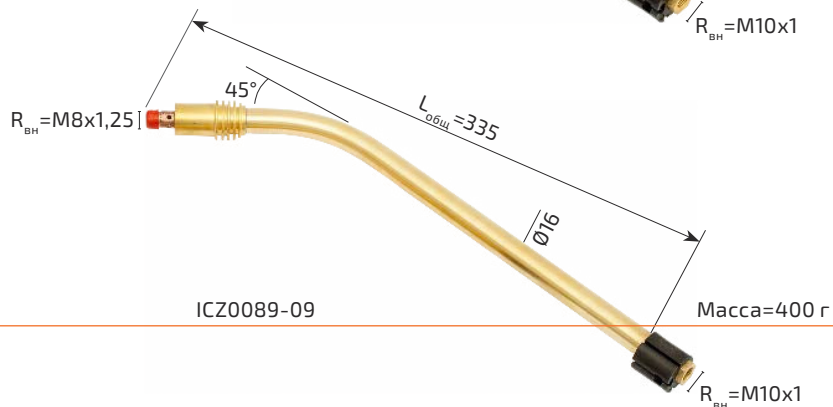

MS 36

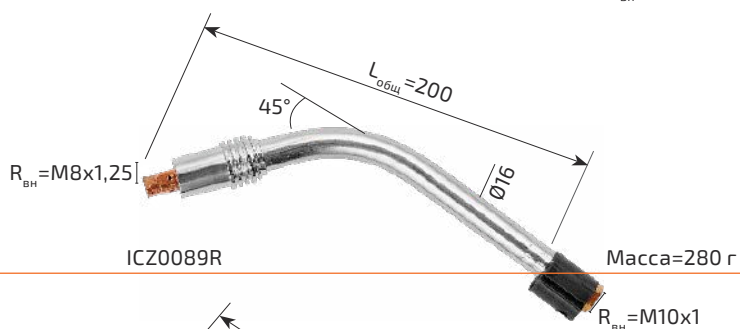

MS 36

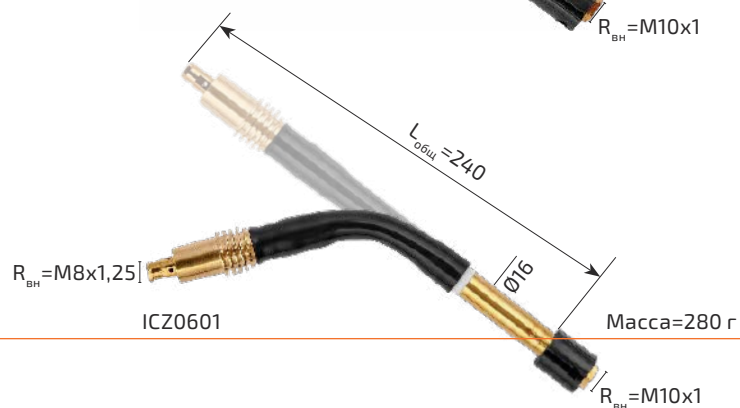

MS 36

MS 40

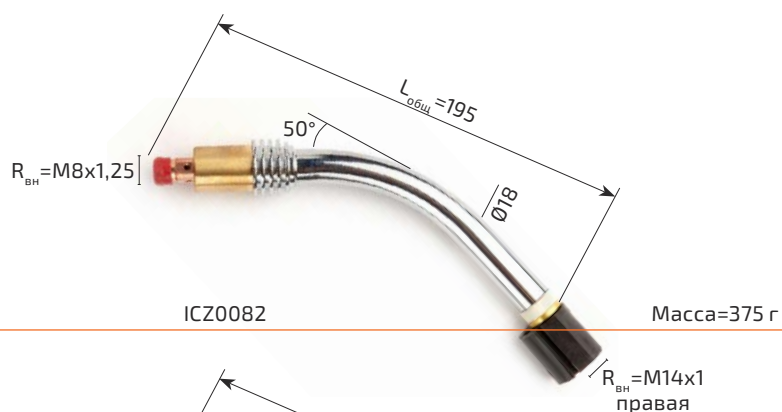

MS 450



MS 240

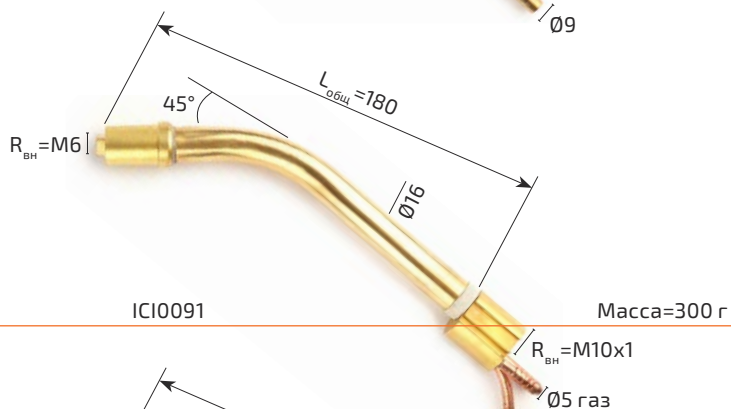

MS 400

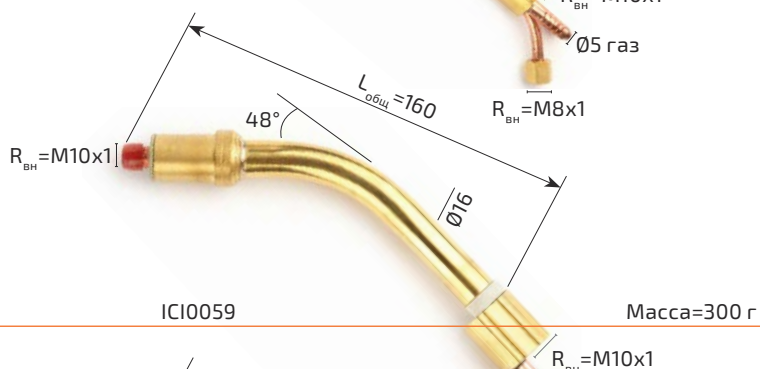

MS 500

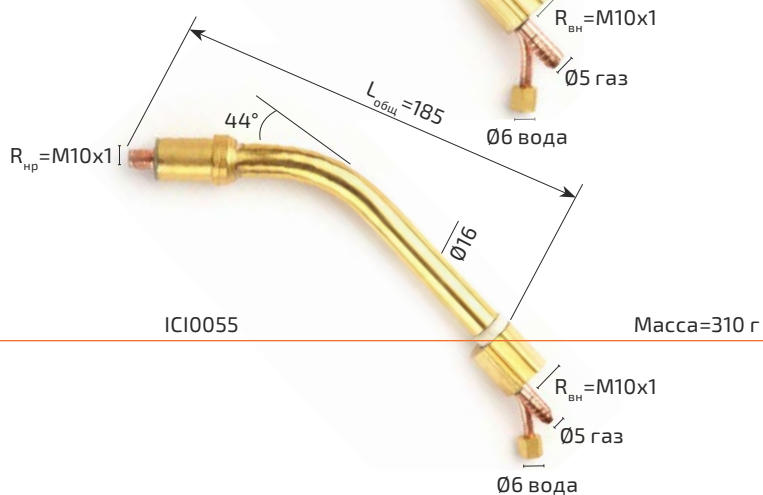

СВАРОЧНЫЕ ГОРЕЛКИ TECH TIG



TECH TS 9

TECH TS 17

TECH TS 18

TECH SUPER TS 18

| | | | | |
|-----------------------------------|-----------|-----------|---------------|------------|
| Продолжительность включения, % | 35 | 35 | 100 | 100 |
| Ток при сварке DC, А | 110 | 140 | 320 | 400 |
| Ток при сварке AC, А | 95 | 125 | 240 | 300 |
| Тип охлаждения | воздушное | воздушное | водяное | водяное |
| Диаметр электрода, мм | 1,0–3,2 | 1,0–4,0 | 1,0–4,0 | 1,0–4,0 |
| Наличие кожаной вставки | да | да | да | да |
| Минимальный расход воды, л/мин | – | – | 1,5 | 1,5 |
| Максимальная температура воды, °С | – | – | 60 | 60 |
| Артикул 4 м | ЮТ6906 | ЮЗ6906 | ЮВ6906 | ЮВ66906-00 |
| Артикул 8 м | ЮТ6306 | ЮЗ6306 | ЮВ6306 | ЮВ66306-00 |
| Артикул 12 м | – | – | ЮВ7106-36 | – |
| Длина кабеля, м | 4; 8 | 4; 8 | 4; 8; 12 | 4; 8 |
| Масса, кг | 1,8; 3,4 | 1,8; 3,6 | 2,1; 4,4; 6,8 | 2,2; 4,0 |
| Масса горелки с 1 м кабеля, кг | 0,56 | 0,58 | 0,64 | 0,6 |



ДЛЯ КОРРЕКТНОЙ РАБОТЫ ГОРЕЛКИ/ПЛАЗМОТРОНА РЕКОМЕНДУЕТСЯ ИСПОЛЬЗОВАТЬ РАСХОДНЫЕ МАТЕРИАЛЫ ТМ «СВАРОГ»



СВАРОЧНЫЕ ГОРЕЛКИ TECH TIG



TECH TS 20

TECH SUPER TS 20

TECH TS 25

TECH TS 26

| | | | | |
|-----------------------------------|----------|-------------|----------|-----------|
| Продолжительность включения, % | 100 | 100 | 100 | 35 |
| Ток при сварке DC, А | 250 | 320 | 250 | 180 |
| Ток при сварке AC, А | 220 | 250 | 220 | 130 |
| Тип охлаждения | водяное | водяное | водяное | воздушное |
| Диаметр электрода, мм | 1,0–3,2 | 1,0–3,2 | 1,0–3,2 | 1,0–4,0 |
| Наличие кожаной вставки | да | да | да | да |
| Минимальный расход воды, л/мин | 1,5 | 1,5 | 1,5 | – |
| Максимальная температура воды, °С | 60 | 60 | 60 | – |
| Артикул 4 м | IOM6906 | IOM66906-00 | IOJ6906 | IOW6906 |
| Артикул 8 м | IOM6306 | IOM66306-00 | IOJ6306 | IOW6306 |
| Артикул 12 м | – | – | – | – |
| Длина кабеля, м | 4; 8 | 4; 8 | 4; 8 | 4; 8 |
| Масса, кг | 1,7; 2,6 | 1,5; 2,5 | 1,5; 2,5 | 2,5; 4,8 |
| Масса горелки с 1 м кабеля, кг | 0,34 | 0,35 | 0,68 | 0,74 |



ДЛЯ КОРРЕКТНОЙ РАБОТЫ ГОРЕЛКИ/ПЛАЗМОТРОНА РЕКОМЕНДУЕТСЯ ИСПОЛЬЗОВАТЬ РАСХОДНЫЕ МАТЕРИАЛЫ ТМ «СВАРОГ»



СВАРОЧНЫЕ ГОРЕЛКИ TESH TIG

ВЗАИМОЗАМЕНЯЕМОСТЬ

Расходные части (сопла, цанги, держатели цанг) взаимозаменяемы с аналогами ведущих европейских брендов.



ГОЛОВКИ TIG

В ассортименте представлен широкий выбор головок: стандартные, гибкие, вентильные.



КНОПКА

Быстросъемная кнопка позволяет осуществлять ее замену за несколько секунд. Возможна установка различных вариантов кнопок (двух- и четырех-тактных) со ступенчатой и плавной регулировками силы тока.



ШАРНИРНОЕ СОЕДИНЕНИЕ

Шарнирное соединение повышает удобство вращения горелки во время работы.



СИЛОВОЙ КАБЕЛЬ

Благодаря замене стандартной резиновой оплетки на тканевую силовой кабель обладает невероятной гибкостью и легкостью, что существенно улучшает комфорт во время сварки.

Сечение силового кабеля обеспечивает хорошую проводимость тока и позволяет работать на максимальных нагрузках.

Силовой кабель обладает равномерной теплопередачей. Использование высокотехнологичных материалов кабеля повышает его износостойкость.

КОЖАНАЯ ВСТАВКА

Для повышения удобства работы часть оплетки силового кабеля выполнена из натуральной кожи. Почувствуйте новый уровень комфорта работы.



ДИЗАЙН И ЭРГОНОМИКА

Уникальный дизайн является воплощением эргономики, удобства и фирменного стиля ТМ «Сварог». Благодаря продуманной форме рукоятка идеально лежит в руке. Для повышения удобства рукоятка оснащена двумя силиконовыми вставками.

СОЕДИНЕНИЯ

Подключение горелки к любому аппарату теперь возможно. Воспользуйтесь широкой линейкой переходников и пин-разъемов для комплектации горелки именно для вашего оборудования.



TECH TS 9

ТЕХНИЧЕСКИЕ ХАРАКТЕРИСТИКИ

| | |
|--------------------------------|-----------|
| ПВ 35% DC, А | 110 |
| ПВ 35% AC, А | 95 |
| Электрод Ø, мм | 1,0–3,2 |
| Длина кабеля, м | 4–8 |
| Кожаная вставка кабеля, м | 0,8 |
| Масса, кг | 1,8–3,4 |
| Масса горелки с 1 м кабеля, кг | 0,56 |
| Охлаждение | воздушное |

КОМПЛЕКТЫ ГОРЕЛОК

| АРТИКУЛ | НАИМЕНОВАНИЕ |
|---------|--------------------------------|
| ЮТ6906 | Горелка TECH TS 9 (M12x1) 4 м |
| ЮТ6306 | Горелка TECH TS 9 (M12x1) 8 м |
| ЮН6906 | Горелка TECH TS 9F (M12x1) 4 м |
| ЮН6306 | Горелка TECH TS 9F (M12x1) 8 м |
| ЮС9906 | Горелка TECH TS 9V (M12x1) 4 м |
| ЮС9306 | Горелка TECH TS 9V (M12x1) 8 м |

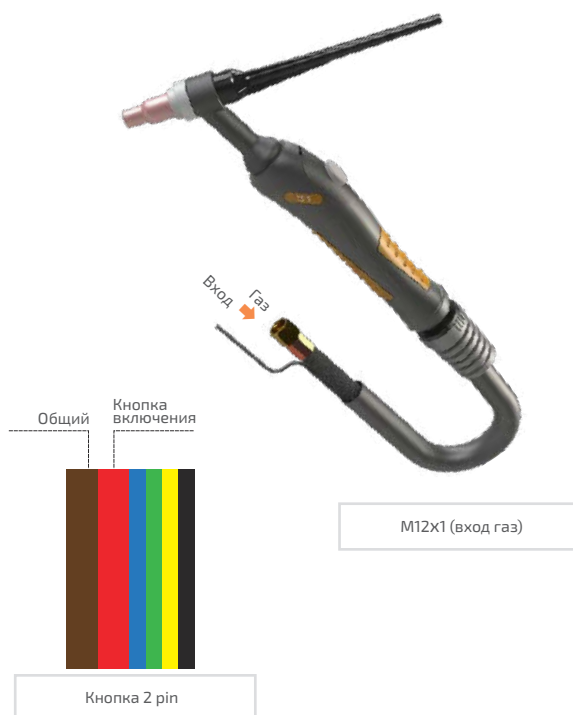

TECH TS 17

ТЕХНИЧЕСКИЕ ХАРАКТЕРИСТИКИ

| | |
|--------------------------------|-----------|
| ПВ 35% DC, А | 140 |
| ПВ 35% AC, А | 125 |
| Электрод Ø, мм | 1,0–4,0 |
| Длина кабеля, м | 4–8 |
| Кожаная вставка кабеля, м | 0,8 |
| Масса, кг | 1,8–3,6 |
| Масса горелки с 1 м кабеля, кг | 0,58 |
| Охлаждение | воздушное |

КОМПЛЕКТЫ ГОРЕЛОК

| АРТИКУЛ | НАИМЕНОВАНИЕ |
|-----------|---|
| ЮЗ6960-05 | Горелка TECH TS 17 (ОКС+б/р, 2 pin) 4 м |
| ЮЗ6360-05 | Горелка TECH TS 17 (ОКС+б/р, 2 pin) 8 м |
| ЮЗ6907 | Горелка TECH TS 17 (З/8G, 2 pin) 4 м |
| ЮЗ6307 | Горелка TECH TS 17 (З/8G, 2 pin) 8 м |
| ЮЗ6906 | Горелка TECH TS 17 (M12x1) 4 м |
| ЮЗ6306 | Горелка TECH TS 17 (M12x1) 8 м |
| ЮИ6906 | Горелка TECH TS 17F (M12x1) 4 м |
| ЮИ6306 | Горелка TECH TS 17F (M12x1) 8 м |
| ЮН9906 | Горелка TECH TS 17V (M12x1) 4 м |
| ЮН9306 | Горелка TECH TS 17V (M12x1) 8 м |
| ЮН9506 | Горелка TECH TS 17VF (M12x1) 4 м |



TECH TS 18

ТЕХНИЧЕСКИЕ ХАРАКТЕРИСТИКИ

| | |
|-----------------------------------|---------|
| ПВ 100% DC, А | 320 |
| ПВ 100% AC, А | 240 |
| Электрод Ø, мм | 1,0–4,0 |
| Длина кабеля, м | 4–8 |
| Кожаная вставка кабеля, м | 0,8 |
| Масса, кг | 2,1–4,4 |
| Масса горелки с 1 м кабеля, кг | 0,64 |
| Охлаждение | водяное |
| Минимальный расход воды, л/мин | 1,5 |
| Максимальная температура воды, °С | 60 |
| Расход газа, л/мин | 7–20 |

КОМПЛЕКТЫ ГОРЕЛОК

| АРТИКУЛ | НАИМЕНОВАНИЕ |
|--------------|---|
| ЮВ6967 | Горелка TECH TS 18 (ОКС+б/р, 2 pin) 4 м |
| ЮВ6367 | Горелка TECH TS 18 (ОКС+б/р, 2 pin) 8 м |
| ЮВ7106-SV001 | Горелка TECH TS 18 (ОКС+б/р, 9 pin) 4 м |
| ЮВ8006-SV001 | Горелка TECH TS 18 (ОКС+б/р, 9 pin) 8 м |
| ЮВ6901-21* | Горелка TECH TS 18 (ОКС+М10х1, 5 pin) 4 м |
| ЮВ6301-21* | Горелка TECH TS 18 (ОКС+М10х1, 5 pin) 8 м |
| ЮВ6961 | Горелка TECH TS 18 (ОКС, М10х1, 6/р, 7 pin) 4 м |
| ЮВ6361 | Горелка TECH TS 18 (ОКС, М10х1, 6/р, 7 pin) 8 м |
| ЮВ6906 | Горелка TECH TS 18 (М12х1, 1/4G, 3/8G) 4 м |
| ЮВ6306 | Горелка TECH TS 18 (М12х1, 1/4G, 3/8G) 8 м |
| ЮВ6906-36 | Горелка TECH TS 18F (М12х1, 1/4G, 3/8G) 4 м |
| ЮВ6306-21 | Горелка TECH TS 18F (М12х1, 1/4G, 3/8G) 8 м |
| ЮВ7106-36 | Горелка TECH TS 18 (М12х1, 1/4G, 3/8G) 12 м |
| ЮУ6906-SV002 | Горелка TECH TS 18VF (М12х1, 1/4G, 3/8G) 4 м |
| ЮУ6306-SV002 | Горелка TECH TS 18VF (М12х1, 1/4G, 3/8G) 8 м |
| ЮУ6906-SV001 | Горелка TECH TS 18V (М12х1, 1/4G, 3/8G) 4 м |
| ЮУ6306-SV001 | Горелка TECH TS 18V (М12х1, 1/4G, 3/8G) 8 м |

TECH SUPER TS 18

ТЕХНИЧЕСКИЕ ХАРАКТЕРИСТИКИ

| | |
|-----------------------------------|---------|
| ПВ 100% DC, А | 400 |
| ПВ 100% AC, А | 300 |
| Электрод Ø, мм | 1,0–4,0 |
| Длина кабеля, м | 4–8 |
| Кожаная вставка кабеля, м | 0,8 |
| Масса, кг | 2,2–4,0 |
| Масса горелки с 1 м кабеля, кг | 0,6 |
| Охлаждение | водяное |
| Минимальный расход воды, л/мин | 1,5 |
| Максимальная температура воды, °С | 60 |
| Расход газа, л/мин | 7–20 |

КОМПЛЕКТЫ ГОРЕЛОК

| АРТИКУЛ | НАИМЕНОВАНИЕ |
|---------------|---|
| ЮВ66906-00 | Горелка TECH SUPER TS 18 (М12х1, 1/4G, 3/8G) 4 м |
| ЮВ66306-00 | Горелка TECH SUPER TS 18 (М12х1, 1/4G, 3/8G) 8 м |
| ЮВ66960-20 | Горелка TECH SUPER TS 18 (ОКС, М10х1, 6/р, 7 pin) 4 м |
| ЮВ66906-SV002 | Горелка TECH SUPER TS 18 (ОКС+б/р, 2 pin вилка) 4 м |
| ЮВ66306-SV002 | Горелка TECH SUPER TS 18 (ОКС+б/р, 2 pin вилка) 8 м |

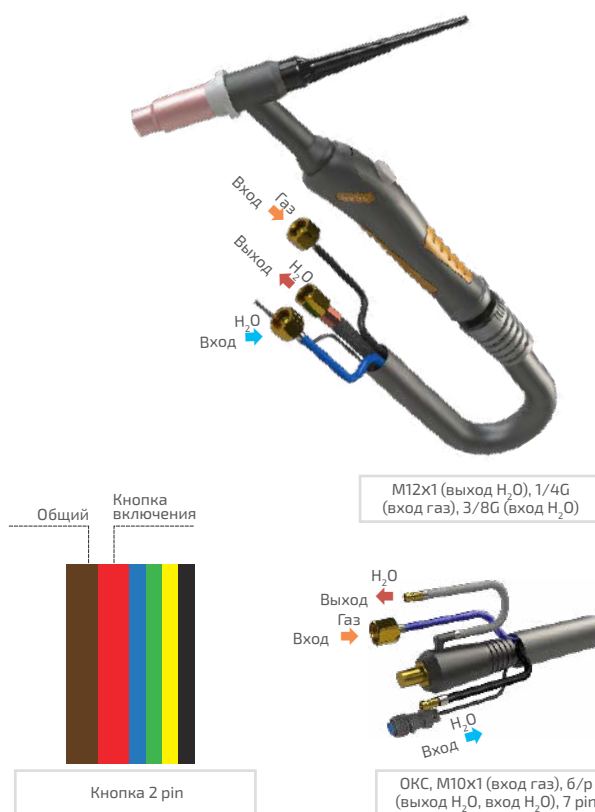
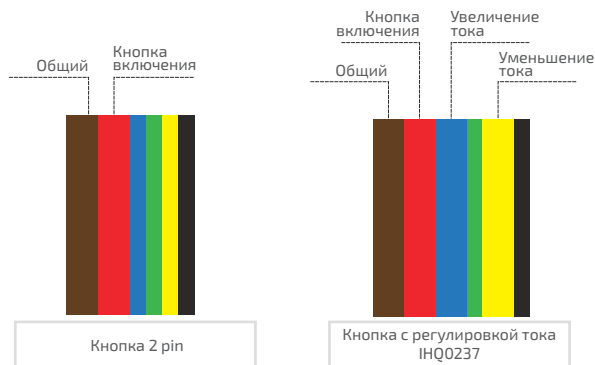
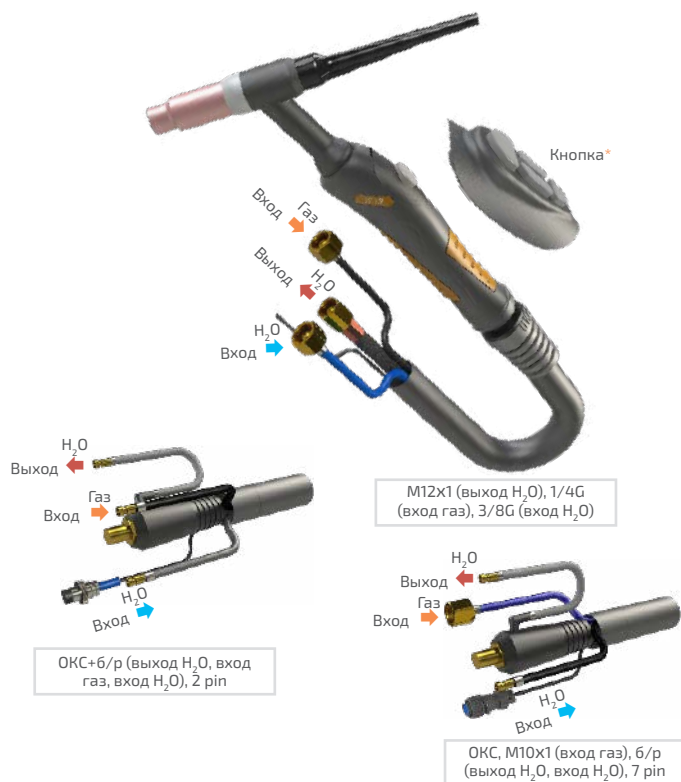

* Съёмной кнопкой оснащены арт. ЮВ6901-21 и ЮВ6301-21.



TECH TS 20

ТЕХНИЧЕСКИЕ ХАРАКТЕРИСТИКИ

| | |
|-----------------------------------|---------|
| ПВ 100% DC, А | 250 |
| ПВ 100% AC, А | 220 |
| Электрод Ø, мм | 1,0–3,2 |
| Длина кабеля, м | 4–8 |
| Кожаная вставка кабеля, м | 0,8 |
| Масса, кг | 1,7–2,6 |
| Масса горелки с 1 м кабеля, кг | 0,34 |
| Охлаждение | водяное |
| Минимальный расход воды, л/мин | 1,5 |
| Максимальная температура воды, °С | 60 |
| Расход газа, л/мин | 7–18 |

КОМПЛЕКТЫ ГОРЕЛОК

| АРТИКУЛ | НАИМЕНОВАНИЕ |
|-----------|--|
| ЮМ6906 | Горелка TECH TS 20 (M12x1, 1/4G, 3/8G) 4 м |
| ЮМ6306 | Горелка TECH TS 20 (M12x1, 1/4G, 3/8G) 8 м |
| ЮМ6960-00 | Горелка TECH TS 20 (ОКС+б/р, 2 pin) 4 м |

TECH SUPER TS 20

ТЕХНИЧЕСКИЕ ХАРАКТЕРИСТИКИ

| | |
|-----------------------------------|---------|
| ПВ 100% DC, А | 320 |
| ПВ 100% AC, А | 250 |
| Электрод Ø, мм | 1,0–3,2 |
| Длина кабеля, м | 4–8 |
| Кожаная вставка кабеля, м | 0,8 |
| Масса, кг | 1,5–2,5 |
| Масса горелки с 1 м кабеля, кг | 0,35 |
| Охлаждение | водяное |
| Минимальный расход воды, л/мин | 1,5 |
| Максимальная температура воды, °С | 60 |
| Расход газа, л/мин | 7–18 |

КОМПЛЕКТЫ ГОРЕЛОК

| АРТИКУЛ | НАИМЕНОВАНИЕ |
|------------|--|
| ЮМ66906-00 | Горелка TECH SUPER TS 20 (M12x1, 1/4G, 3/8G) 4 м |
| ЮМ66306-00 | Горелка TECH SUPER TS 20 (M12x1, 1/4G, 3/8G) 8 м |

TECH TS 25

ТЕХНИЧЕСКИЕ ХАРАКТЕРИСТИКИ

| | |
|-----------------------------------|---------|
| ПВ 100% DC, А | 250 |
| ПВ 100% AC, А | 220 |
| Электрод Ø, мм | 1,0–3,2 |
| Длина кабеля, м | 4–8 |
| Кожаная вставка кабеля, м | 0,8 |
| Масса, кг | 1,5–2,5 |
| Масса горелки с 1 м кабеля, кг | 0,68 |
| Охлаждение | водяное |
| Минимальный расход воды, л/мин | 1,5 |
| Максимальная температура воды, °С | 60 |
| Расход газа, л/мин | 7–18 |

КОМПЛЕКТЫ ГОРЕЛОК

| АРТИКУЛ | НАИМЕНОВАНИЕ |
|---------|--|
| ЮЮ6906 | Горелка TECH TS 25 (M12x1, 1/4G, 3/8G) 4 м |
| ЮЮ6306 | Горелка TECH TS 25 (M12x1, 1/4G, 3/8G) 8 м |

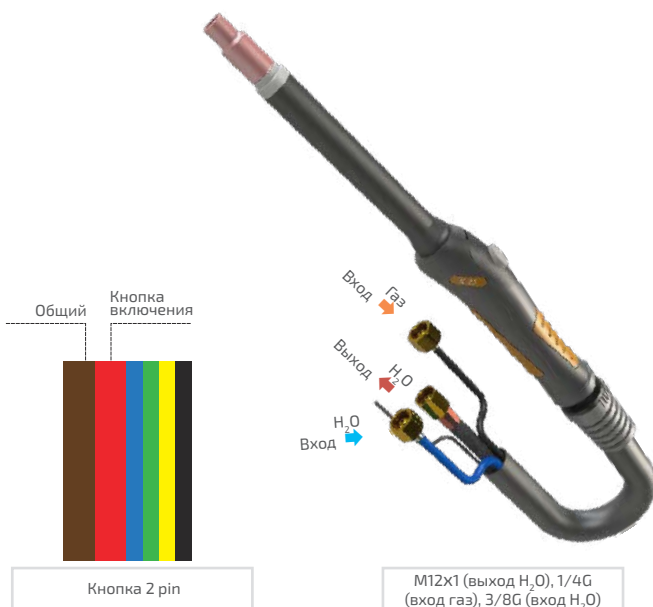
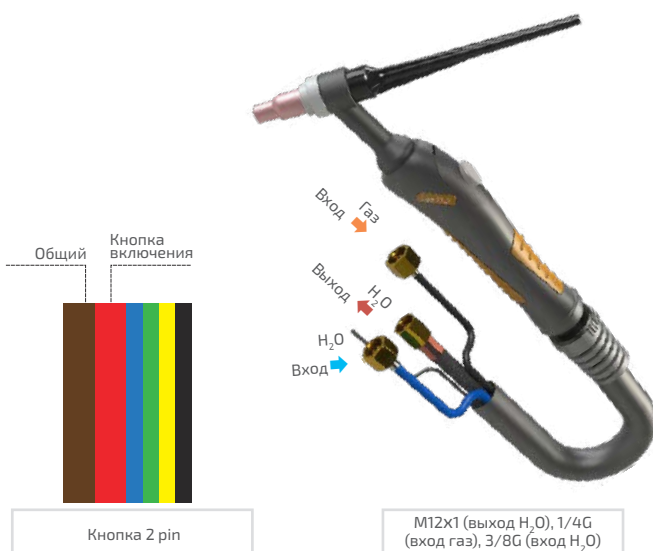
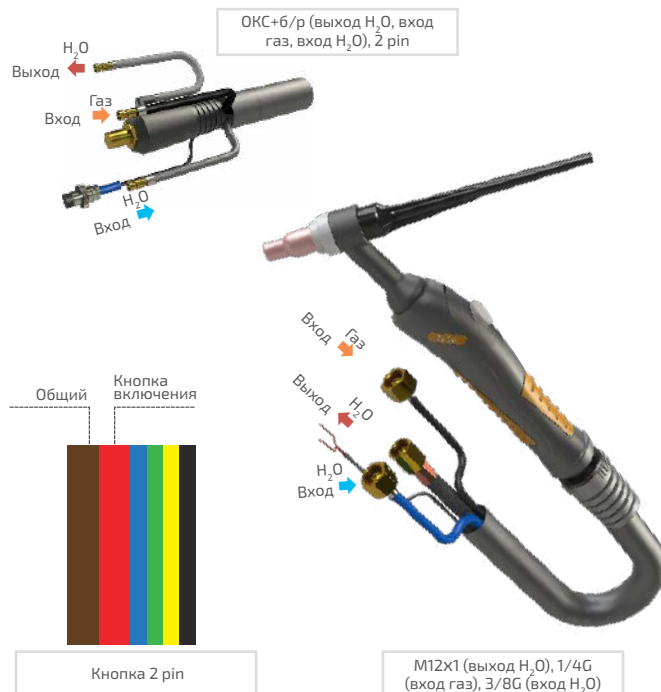

TECH TS 26

ТЕХНИЧЕСКИЕ ХАРАКТЕРИСТИКИ

| | |
|--------------------------------|-----------|
| ПВ 35% DC, А | 180 |
| ПВ 35% AC, А | 130 |
| Электрод Ø, мм | 1,0–4,0 |
| Длина кабеля, м | 4–8 |
| Кожаная вставка кабеля, м | 0,8 |
| Масса, кг | 2,5–4,8 |
| Масса горелки с 1 м кабеля, кг | 0,74 |
| Охлаждение | воздушное |

КОМПЛЕКТЫ ГОРЕЛОК

| Артикул | Наименование |
|---------------|---|
| IOW6960 | Горелка TECH TS 26 (ОКС+6/р, 2 pin) 4 м |
| IOW6360 | Горелка TECH TS 26 (ОКС+6/р, 2 pin) 8 м |
| IOW6907 | Горелка TECH TS 26 (3/8G, 2 pin) 4 м |
| IOW6307 | Горелка TECH TS 26 (3/8G, 2 pin) 8 м |
| IOW6906 | Горелка TECH TS 26 (M12x1) 4 м |
| IOW6306 | Горелка TECH TS 26 (M12x1) 8 м |
| IOW6306-SV002 | Горелка TECH TS 26 (M12x1) 12 м |
| IOW7104-20* | Горелка TECH TS 26 (ОКС+M10x1, 5 pin) 4 м |
| IOW8004-20* | Горелка TECH TS 26 (ОКС+M10x1, 5 pin) 8 м |
| IOR6906 | Горелка TECH TS 26F (M12x1) 4 м |
| IOR6306 | Горелка TECH TS 26F (M12x1) 8 м |
| IOC9906 | Горелка TECH TS 26V (M12x1) 4 м |
| IOC9306 | Горелка TECH TS 26V (M12x1) 8 м |
| IOC9506 | Горелка TECH TS 26VF (M12x1) 4 м |
| IOW6960-SV004 | Горелка TECH TS 26 (ОКС+6/р, 5 pin) 4 м |
| IOW6360-SV004 | Горелка TECH TS 26 (ОКС+6/р, 5 pin) 8 м |
| IOW6360-SV003 | Горелка TECH TS 26 (ОКС+6/р d=5мм, 5 pin INQ0756) 8 м |
| IOW6906-SV002 | Горелка TECH TS 26 (euro adaptor) 4 м |



* Съёмной кнопкой оснащены арт. IOW7104-20 и IOW8004-20.



СВАРОЧНЫЕ ГОРЕЛКИ PRO TIG



PRO TS 17

PRO TS 18

PRO TS 26

| | | | |
|-----------------------------------|---------------|---------------|---------------|
| Продолжительность включения, % | 35 | 100 | 35 |
| Ток при сварке DC, А | 140 | 320 | 180 |
| Ток при сварке AC, А | 125 | 240 | 130 |
| Тип охлаждения | воздушное | водяное | воздушное |
| Диаметр электрода, мм | 1,0–3,2 | 1,0–4,0 | 1,0–4,0 |
| Наличие кожаной вставки | нет | нет | нет |
| Минимальный расход воды, л/мин | – | 1,5 | – |
| Максимальная температура воды, °С | – | 60 | – |
| Артикул 4 м | IOZ6960-SV001 | IOB6967-SV001 | IOW6906-SV001 |
| Артикул 8 м | IOZ6360-SV001 | IOB6367-SV001 | IOW6306-SV001 |
| Артикул 12 м | – | – | – |
| Длина кабеля, м | 4; 8 | 4; 8 | 4; 8 |
| Масса, кг | 1,8; 3,6 | 2,1; 4,4 | 1,0; 4,0 |
| Масса горелки с 1 м кабеля, кг | 0,58 | 0,66 | 0,78 |



ДЛЯ КОРРЕКТНОЙ РАБОТЫ ГОРЕЛКИ/ПЛАЗМОТРОНА РЕКОМЕНДУЕТСЯ ИСПОЛЬЗОВАТЬ РАСХОДНЫЕ МАТЕРИАЛЫ ТМ «СВАРОГ»



СВАРОЧНЫЕ ГОРЕЛКИ PRO TIG

ВЗАИМОЗАМЕНЯЕМОСТЬ

Расходные части (сопла, цанги, держатели цанг) взаимозаменяемы с аналогами ведущих европейских брендов.



ШАРНИРНОЕ СОЕДИНЕНИЕ

Шарнирное соединение повышает удобство вращения горелки во время работы.



СИЛОВОЙ КАБЕЛЬ

Сечение силового кабеля обеспечивает хорошую проводимость тока и позволяет работать на максимальных нагрузках. Силовой кабель обладает предельной гибкостью и равномерной теплопередачей. Использование высокотехнологичных материалов кабеля повышает его износостойкость.

ГОЛОВКИ TIG

В ассортименте представлен широкий выбор головок: стандартные, гибкие, вентильные.



ЭРГОНОМИЧНАЯ РУКОЯТКА

Уникальный дизайн является воплощением эргономики, удобства и фирменного стиля ТМ «Сварог». Благодаря продуманной форме рукоятка идеально лежит в руке. Для повышения удобства рукоятка оснащена двумя силиконовыми вставками.

СОЕДИНЕНИЯ

Подключение горелки к любому аппарату теперь возможно. Воспользуйтесь широкой линейкой переходников и пин-разъемов для комплектации горелки именно для вашего оборудования.



PRO TS 17

ТЕХНИЧЕСКИЕ ХАРАКТЕРИСТИКИ

| | |
|--------------------------------|-----------|
| ПВ 35% DC, А | 140 |
| ПВ 35% AC, А | 125 |
| Электрод Ø, мм | 1,0–3,2 |
| Длина кабеля, м | 4–8 |
| Масса, кг | 1,8–3,6 |
| Масса горелки с 1 м кабеля, кг | 0,58 |
| Охлаждение | воздушное |

КОМПЛЕКТЫ ГОРЕЛОК

| АРТИКУЛ | НАИМЕНОВАНИЕ |
|---------------|--|
| IOZ6960-SV001 | Горелка PRO TS 17 (ОКС+б/р, 2 pin) 4 м |
| IOZ6360-SV001 | Горелка PRO TS 17 (ОКС+б/р, 2 pin) 8 м |
| IOZ6906-SV001 | Горелка PRO TS 17 (M12x1) 4 м |
| IOZ6306-SV001 | Горелка PRO TS 17 (M12x1) 8 м |

PRO TS 18

ТЕХНИЧЕСКИЕ ХАРАКТЕРИСТИКИ

| | |
|-----------------------------------|---------|
| ПВ 100% DC, А | 320 |
| ПВ 100% AC, А | 240 |
| Электрод Ø, мм | 1,0–4,0 |
| Длина кабеля, м | 4–8 |
| Масса, кг | 2,1–4,4 |
| Масса горелки с 1 м кабеля, кг | 0,66 |
| Охлаждение | водяное |
| Минимальный расход воды, л/мин | 1,5 |
| Максимальная температура воды, °С | 60 |
| Расход газа, л/мин | 7–20 |

КОМПЛЕКТЫ ГОРЕЛОК

| АРТИКУЛ | НАИМЕНОВАНИЕ |
|---------------|---|
| IOB6967-SV001 | Горелка PRO TS 18 (ОКС+б/р, 2 pin) 4 м |
| IOB6367-SV001 | Горелка PRO TS 18 (ОКС+б/р, 2 pin) 8 м |
| IOB6906-SV001 | Горелка PRO TS 18 (M12x1, 1/4G, 3/8G) 4 м |
| IOB6306-SV001 | Горелка PRO TS 18 (M12x1, 1/4G, 3/8G) 8 м |

PRO TS 26

ТЕХНИЧЕСКИЕ ХАРАКТЕРИСТИКИ

| | |
|--------------------------------|-----------|
| ПВ 35% DC, А | 180 |
| ПВ 35% AC, А | 130 |
| Электрод Ø, мм | 1,0–4,0 |
| Длина кабеля, м | 4–8 |
| Масса, кг | 2,5–4,8 |
| Масса горелки с 1 м кабеля, кг | 0,78 |
| Охлаждение | воздушное |

КОМПЛЕКТЫ ГОРЕЛОК

| АРТИКУЛ | НАИМЕНОВАНИЕ |
|---------------|--|
| IOU6960-SV001 | Горелка PRO TS 26 (ОКС+б/р, 2 pin) 4 м |
| IOU6360-SV001 | Горелка PRO TS 26 (ОКС+б/р, 2 pin) 8 м |
| IOU6906-SV003 | Горелка PRO TS 26 (ОКС+б/р, 5 pin) 4 м |
| IOU6306-SV003 | Горелка PRO TS 26 (ОКС+б/р, 5 pin) 8 м |
| IOU6907-SV001 | Горелка PRO TS 26 (3/8G, 2 pin) 4 м |
| IOU6307-SV001 | Горелка PRO TS 26 (3/8G, 2 pin) 8 м |
| IOU6906-SV001 | Горелка PRO TS 26 (M12x1) 4 м |
| IOU6306-SV001 | Горелка PRO TS 26 (M12x1) 8 м |
| IOR6906-SV001 | Горелка PRO TS 26F (M12x1) 4 м |
| IOR6306-SV001 | Горелка PRO TS 26F (M12x1) 8 м |

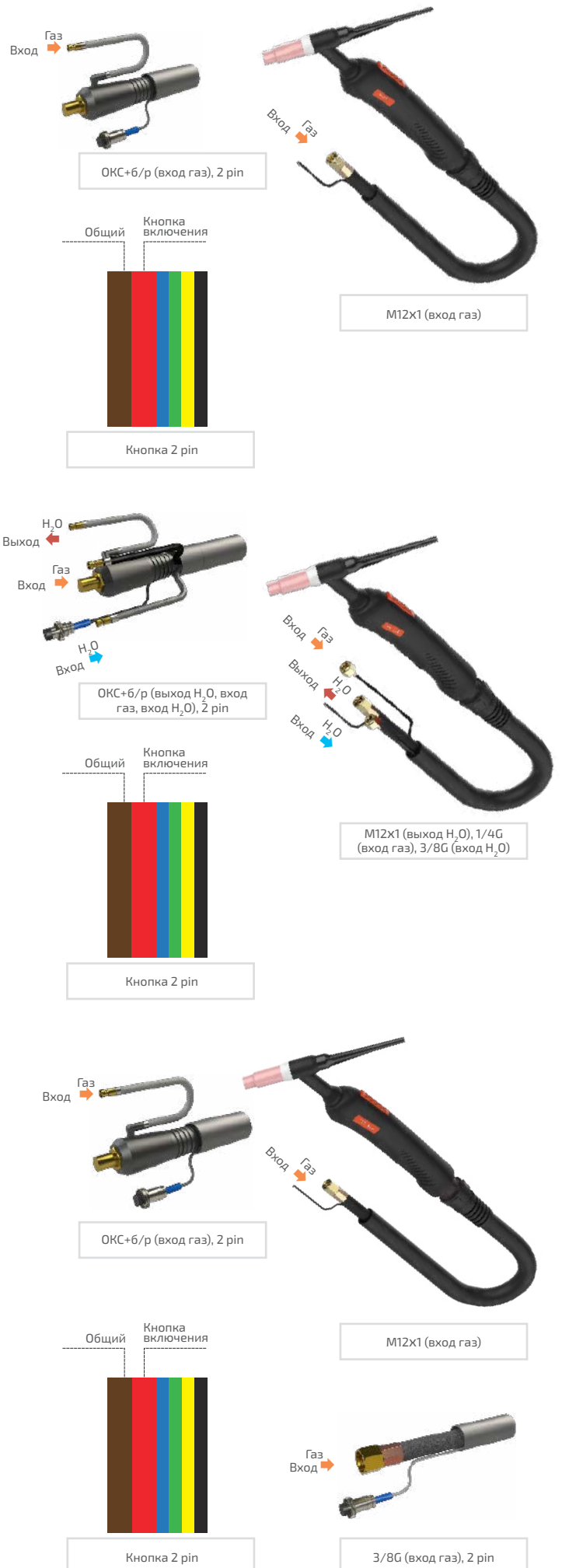

РАСХОДНЫЕ МАТЕРИАЛЫ TIG

TS 17-18-26/SUPER TS 18

| АРТИКУЛ | НАИМЕНОВАНИЕ | Вес, г | Кол- во | АРТИКУЛ | НАИМЕНОВАНИЕ | Вес, г | Кол- во |
|------------|--|-----------|------------|---------------|--|-----------|------------|
| IFT8290 | Сетка Mutant12 (19,3 мм) | 1 | 10 | IGS0047 | Сопло удл. Ø9,5 (TS 17-18-26) | 31,3 | 10 |
| IFT8291 | Сетка Mutant14 (22,8 мм) | 2 | 10 | IGS0048 | Сопло удл. Ø11,0 (TS 17-18-26) | 32,6 | 10 |
| IFT8292 | Сетка Mutant16 (25,9 мм) | 3 | 10 | IGS0049 | Сопло удл. Ø12,5 (TS 17-18-26) | 34,5 | 10 |
| IFT8293 | Сетка Mutant24 (38,9 мм) | 5 | 10 | IGS0061 | Сопло д/горелки Ø12,5 (TS 9-20-24-25) №8 | 11,2 | 10 |
| IFT8528 | Кольцо TIG уплотнительное | 0,5 | 10 | IGS0062 | Сопло д/горелки Ø16,0 (TS 9-20-24-25) №10 | 13,8 | 10 |
| IGF0001-10 | Держатель цанги (газ. линза) Ø1,0 (TS 17-18-26) | 39,9 | 10 | IGS0065 | Сопло д/горелки Ø11,0 (TS 9-20-24-25) №7 | 10,3 | 10 |
| IGF0001-16 | Держатель цанги (газ. линза) Ø1,6 (TS 17-18-26) | 38,8 | 10 | IGS0067 | Сопло д/горелки Ø6,5 (TS 9-20-24-25) №4 | 7,5 | 10 |
| IGF0001-20 | Держатель цанги (газ. линза) Ø2,0 (TS 17-18-26) | 35,3 | 10 | IGS0068 | Сопло д/горелки Ø8,0 (TS 9-20-24-25) №5 | 6,7 | 10 |
| IGF0001-24 | Держатель цанги (газ. линза) Ø2,4 (TS 17-18-26) | 35,3 | 10 | IGS0069 | Сопло д/горелки Ø9,5 (TS 9-20-24-25) №6 | 8,2 | 10 |
| IGF0001-32 | Держатель цанги (газ. линза) Ø3,2 (TS 17-18-26) | 39,6 | 10 | IGS0071 | Сопло д/горелки Ø11,5 Mini | 10 | 10 |
| IGF0001-40 | Держатель цанги (газ. линза) Ø4,0 (TS 17-18-26) | 39,4 | 10 | IGS0082 | Сопло (газ. линза) Ø19,5 (TS 17-18-26) | 18,8 | 10 |
| IGF0002-24 | Держатель цанги бол. газ. линза Ø2,4 (TS 17-18-26) | 95 | 10 | IGS0085 | Сопло (газ. линза) Ø12,5 (TS 17-18-26) | 25,6 | 10 |
| IGF0002-32 | Держатель цанги бол. газ. линза Ø3,2 (TS 17-18-26) | 95 | 10 | IGS0086 | Сопло (газ. линза) Ø6,5 (TS 17-18-26) | 25 | 10 |
| IGF0002-40 | Держатель цанги бол. газ. линза Ø4,0 (TS 17-18-26) | 95 | 10 | IGS0087 | Сопло (газ. линза) Ø8,0 (TS 17-18-26) | 25,8 | 10 |
| IGF0005-10 | Держатель цанги газ. линза Ø1,0 (TS 9-20-24-25) | 9,8 | 10 | IGS0088 | Сопло (газ. линза) Ø9,5 (TS 17-18-26) | 26 | 10 |
| IGF0005-16 | Держатель цанги газ. линза Ø1,6 (TS 9-20-24-25) | 10,1 | 10 | IGS0089 | Сопло (газ. линза) Ø11,0 (TS 17-18-26) | 25,7 | 10 |
| IGF0005-20 | Держатель цанги газ. линза Ø2,0 (TS 9-20-24-25) | 10,1 | 10 | IGS0095 | Сопло д/горелки газ. линза Ø12,5 (TS 9-20-24-25) | 9,7 | 10 |
| IGF0005-24 | Держатель цанги газ. линза Ø2,4 (TS 9-20-24-25) | 9,8 | 10 | IGS0096 | Сопло д/горелки газ. линза Ø6,4 (TS 9-20-24-25) | 8,8 | 10 |
| IGF0005-32 | Держатель цанги газ. линза Ø3,2 (TS 9-20-24-25) | 9,8 | 10 | IGS0097 | Сопло д/горелки газ. линза Ø8,0 (TS 9-20-24-25) | 12,6 | 10 |
| IGF0006-10 | Держатель цанги Ø1,0 (TS 17-18-26) | 14,8 | 10 | IGS0098 | Сопло д/горелки газ. линза Ø9,5 (TS 9-20-24-25) | 12,8 | 10 |
| IGF0006-16 | Держатель цанги Ø1,6 (TS 17-18-26) | 14,9 | 10 | IGS0099 | Сопло д/горелки газ. линза Ø11,0 (TS 9-20-24-25) | 13 | 10 |
| IGF0006-20 | Держатель цанги Ø2,0 (TS 17-18-26) | 16,6 | 10 | IGS0600 | Сопло д/горелки удл. Ø4,0 (TS 9-20-24-25) | 11,2 | 10 |
| IGF0006-24 | Держатель цанги Ø2,4 (TS 17-18-26) | 14,7 | 10 | IGS0606 | Сопло д/горелки удл. Ø6,5 (TS 9-20-24-25) | 13,3 | 10 |
| IGF0006-32 | Держатель цанги Ø3,2 (TS 17-18-26) | 14,8 | 10 | IGS0607 | Сопло д/горелки удл. Ø8,0 (TS 9-20-24-25) | 14,8 | 10 |
| IGF0006-40 | Держатель цанги Ø4,0 (TS 17-18-26) | 14,5 | 10 | IGS0609 | Сопло д/горелки удл. Ø9,5 (TS 9-20-24-25) | 17,7 | 10 |
| IGF0007-16 | Держатель цанги Ø1,6 (TS 17-18-26) | 9 | 10 | IGS0720-SVA | Сопло прозрачное Ø6,0 | 7 | 1 |
| IGF0007-20 | Держатель цанги Ø2,0 (TS 17-18-26) | 9 | 10 | IGS0721-SVA | Сопло прозрачное Ø8,0 | 7 | 1 |
| IGF0007-24 | Держатель цанги Ø2,4 (TS 17-18-26) | 9 | 10 | IGS0722-SVA | Сопло прозрачное Ø10,0 | 7 | 1 |
| IGF0007-32 | Держатель цанги Ø3,2 (TS 17-18-26) | 9 | 10 | IGS0722-SVA02 | Набор с прозрачным соплом Ø10,0 | 100 | 1 |
| IGF0086-10 | Держатель цанги короткий газ. линза Ø1,0 (TS 17-18-26) | 12 | 10 | IGS0723-SVA | Сопло прозрачное Ø11,0 | 7 | 1 |
| IGF0086-16 | Держатель цанги короткий газ. линза Ø1,6 (TS 17-18-26) | 12 | 10 | IGS0724-SVA | Сопло прозрачное Ø13,0 | 8 | 1 |
| IGF0086-20 | Держатель цанги короткий газ. линза Ø2,0 (TS 17-18-26) | 12 | 10 | IGS0726-SVA | Сопло прозрачное Ø14,6 | 8 | 1 |
| IGF0086-24 | Держатель цанги короткий газ. линза Ø2,4 (TS 17-18-26) | 12 | 10 | IGS0730-SVA01 | Сопло Mutant12 (19,3 мм) | 12 | 1 |
| IGF0086-32 | Держатель цанги короткий газ. линза Ø3,2 (TS 17-18-26) | 12 | 10 | IGS0730-SVA02 | Набор Mutant12 (19,3 мм) | 100 | 1 |
| IGF0086-40 | Держатель цанги короткий газ. линза Ø4,0 (TS 17-18-26) | 12 | 10 | IGS0731-SVA01 | Сопло Mutant14 (22,8 мм) | 14 | 1 |
| IGK0003 | Кольцо (Super TS 18) | 4 | 10 | IGS0731-SVA02 | Набор Mutant14 (22,8 мм) | 100 | 1 |
| IGK0005 | Кольцо бол. газ. линза (TS 17-18-26) | 0,5 | 10 | IGS0732-SVA01 | Сопло Mutant16 (25,9 мм) | 20 | 1 |
| IGK0007 | Кольцо (TS 17-18-26) | 3,6 | 10 | IGS0732-SVA02 | Набор Mutant16 (25,9 мм) | 100 | 1 |
| IGK0008 | Кольцо (газ. линза) (TS 17-18-26) | 4,6 | 10 | IGS0733-SVA01 | Сопло Mutant24 (38,9 мм) | 34 | 1 |
| IGK0062 | Кольцо газ. линза Mutant/прогр. (TS 17-18-26) | 0,5 | 10 | IGS0733-SVA02 | Набор Mutant24 (38,9 мм) | 100 | 1 |
| IGK0068 | Кольцо д/гор. (TS 17-18-26) | 3 | 10 | IGU0006-10 | Цанга Ø1,0 (TS 17-18-26) | 5,5 | 10 |
| IGS0001 | Сопло Ø12,5 (TS 17-18-26) №8 | 22,4 | 10 | IGU0006-16 | Цанга Ø1,6 (TS 17-18-26) | 5,5 | 10 |
| IGS0002 | Сопло Ø16,0 (TS 17-18-26) | 28 | 10 | IGU0006-20 | Цанга Ø2,0 (TS 17-18-26) | 5,5 | 10 |
| IGS0003 | Сопло Ø19,5 (TS 17-18-26) | 34,7 | 10 | IGU0006-24 | Цанга Ø2,4 (TS 17-18-26) | 5,5 | 10 |
| IGS0005 | Сопло Ø11,0 (TS 17-18-26) №7 | 23,1 | 10 | IGU0006-30 | Цанга Ø3,0 (TS 17-18-26) | 5,5 | 10 |
| IGS0007 | Сопло Ø6,5 (TS 17-18-26) №4 | 21,3 | 10 | IGU0006-32 | Цанга Ø3,2 (TS 17-18-26) | 5,5 | 10 |
| IGS0008 | Сопло Ø8,0 (TS 17-18-26) №5 | 20,8 | 10 | IGU0006-40 | Цанга Ø4,0 (TS 17-18-26) | 5,5 | 10 |
| IGS0009 | Сопло Ø9,5 (TS 17-18-26) №6 | 21,9 | 10 | IGU0007-10 | Цанга Ø1,0 (универсал) | 5,5 | 10 |
| IGS0026 | Сопло д/гор. бол. газ. линза Ø12,5 (TS 17-18-26) | 36 | 10 | IGU0007-16 | Цанга Ø1,6 (универсал) | 5,5 | 10 |
| IGS0027 | Сопло д/гор. бол. газ. линза Ø16,0 (TS 17-18-26) | 36 | 10 | IGU0007-20 | Цанга Ø2,0 (универсал) | 5,5 | 10 |
| IGS0028 | Сопло д/гор. бол. газ. линза Ø19,5 (TS 17-18-26) | 36 | 10 | IGU0007-24 | Цанга Ø2,4 (универсал) | 5,5 | 10 |
| IGS0029 | Сопло д/гор. бол. газ. линза Ø24,0 (TS 17-18-26) | 36 | 10 | IGU0007-32 | Цанга Ø3,2 (универсал) | 5,5 | 10 |
| IGS0031 | Сопло (газ. линза) удл. Ø8,0 (TS 17-18-26) | 34,8 | 10 | IGU0007-40 | Цанга Ø4,0 (универсал) | 5,5 | 10 |
| IGS0032 | Сопло (газ. линза) удл. Ø9,5 (TS 17-18-26) | 34,3 | 10 | IGU0069-10 | Цанга скошенная Ø1,0 (TS 17-18-26) | 5,5 | 10 |
| IGS0034 | Сопло (газ. линза) удл. Ø12,5 (TS 17-18-26) | 36,4 | 10 | IGU0069-16 | Цанга скошенная Ø1,6 (TS 17-18-26) | 5,5 | 10 |
| IGS0035 | Сопло (газ. линза) удл. Ø6,5 (TS 17-18-26) | 33,4 | 10 | IGU0069-20 | Цанга скошенная Ø2,0 (TS 17-18-26) | 5,5 | 10 |
| IGS0040 | Сопло удл. Ø6,5 (TS 17-18-26) | 28,4 | 10 | IGU0069-24 | Цанга скошенная Ø2,4 (TS 17-18-26) | 5,5 | 10 |
| IGS0041 | Сопло д/гор. Ø6,5 (TS 9-20-24-25) | 11,1 | 10 | IGU0069-32 | Цанга скошенная Ø3,2 (TS 17-18-26) | 5,5 | 10 |
| IGS0042 | Сопло д/гор. Ø8,0 (TS 9-20-24-25) | 12,2 | 10 | INH0011 | Заглушка длинная (TS 17-18-26) | 18,2 | 10 |
| IGS0043 | Сопло д/горелки Ø9,5 (TS 9-20-24-25) | 13,4 | 10 | INH0012 | Заглушка короткая (TS 17-18-26) | 7,8 | 10 |
| IGS0045 | Сопло д/горелки Ø4,0 (TS 9-20-24-25) | 8,1 | 10 | INH0051 | Заглушка средняя (TS 17-18-26) | 13 | 10 |
| IGS0046 | Сопло удл. Ø8,0 (TS 17-18-26) | 29,8 | 10 | | | | |



РАСХОДНЫЕ МАТЕРИАЛЫ TIG

TS 9-20-25/SUPER TS 20

| АРТИКУЛ | НАИМЕНОВАНИЕ | Вес, г | Кол- во | АРТИКУЛ | НАИМЕНОВАНИЕ | Вес, г | Кол- во |
|------------|--|-----------|------------|---------------|---------------------------------------|-----------|------------|
| IFT8290 | Сетка Mutant12 (19,3 мм) | 1 | 10 | IGS0095 | Сопло (газ. линза) Ø12,5 (TS 9-20-25) | 9,7 | 10 |
| IFT8291 | Сетка Mutant14 (22,8 мм) | 2 | 10 | IGS0096 | Сопло (газ. линза) Ø6,4 (TS 9-20-25) | 8,8 | 10 |
| IFT8292 | Сетка Mutant16 (25,9 мм) | 3 | 10 | IGS0097 | Сопло (газ. линза) Ø8,0 (TS 9-20-25) | 12,6 | 10 |
| IFT8293 | Сетка Mutant24 (38,9 мм) | 5 | 10 | IGS0098 | Сопло (газ. линза) Ø9,5 (TS 9-20-25) | 12,8 | 10 |
| IFT8528 | Кольцо TIG уплотнительное | 0,5 | 10 | IGS0099 | Сопло (газ. линза) Ø11,0 (TS 9-20-25) | 13 | 10 |
| IGF0005-10 | Держатель цанги (газ. линза) Ø1,0 (TS 9-20-25) | 9,8 | 10 | IGS0600 | Сопло удл. Ø4,0 (TS 9-20-25) | 11,2 | 10 |
| IGF0005-16 | Держатель цанги (газ. линза) Ø1,6 (TS 9-20-25) | 10,1 | 10 | IGS0606 | Сопло удл. Ø6,5 (TS 9-20-25) | 13,3 | 10 |
| IGF0005-20 | Держатель цанги (газ. линза) Ø2,0 (TS 9-20-25) | 10,1 | 10 | IGS0607 | Сопло удл. Ø8,0 (TS 9-20-25) | 14,8 | 10 |
| IGF0005-24 | Держатель цанги (газ. линза) Ø2,4 (TS 9-20-25) | 9,8 | 10 | IGS0609 | Сопло удл. Ø9,5 (TS 9-20-25) | 17,7 | 10 |
| IGF0005-32 | Держатель цанги (газ. линза) Ø3,2 (TS 9-20-25) | 9,8 | 10 | IGS0720-SVA | Сопло прозрачное Ø6,0 | 7 | 1 |
| IGF0008-10 | Держатель цанги Ø1,0 (TS 9-20-25) | 4,6 | 10 | IGS0721-SVA | Сопло прозрачное Ø8,0 | 7 | 1 |
| IGF0008-16 | Держатель цанги Ø1,6 (TS 9-20-25) | 4,8 | 10 | IGS0722-SVA | Сопло прозрачное Ø10,0 | 7 | 1 |
| IGF0008-20 | Держатель цанги Ø2,0 (TS 9-20-25) | 4,6 | 10 | IGS0723-SVA | Сопло прозрачное Ø11,0 | 7 | 1 |
| IGF0008-24 | Держатель цанги Ø2,4 (TS 9-20-25) | 4,4 | 10 | IGS0724-SVA | Сопло прозрачное Ø13,0 | 8 | 1 |
| IGF0008-32 | Держатель цанги Ø3,2 (TS 9-20-25) | 4,5 | 10 | IGS0726-SVA | Сопло прозрачное Ø14,6 | 8 | 1 |
| IGK0006 | Кольцо (TS 9-20-25) | 1,5 | 10 | IGS0730-SVA01 | Сопло Mutant12 (19,3 мм) | 12 | 1 |
| IGS0041 | Сопло газовое Ø6,5 (TS 9-20-25) | 11,1 | 10 | IGS0731-SVA01 | Сопло Mutant14 (22,8 мм) | 14 | 1 |
| IGS0042 | Сопло газовое Ø8,0 (TS 9-20-25) | 12,2 | 10 | IGS0732-SVA01 | Сопло Mutant16 (25,9 мм) | 20 | 1 |
| IGS0043 | Сопло газовое Ø9,5 (TS 9-20-25) | 13,4 | 10 | IGS0733-SVA01 | Сопло Mutant24 (38,9 мм) | 34 | 1 |
| IGS0045 | Сопло газовое Ø4,0 (TS 9-20-25) | 8,1 | 10 | IGU0008-10 | Цанга Ø1,0 (TS 9-20-25) | 5,5 | 10 |
| IGS0061 | Сопло Ø12,5 (TS 9-20-25) №8 | 11,2 | 10 | IGU0008-16 | Цанга Ø1,6 (TS 9-20-25) | 5,5 | 10 |
| IGS0062 | Сопло Ø16,0 (TS 9-20-25) №10 | 13,8 | 10 | IGU0008-20 | Цанга Ø2,0 (TS 9-20-25) | 5,5 | 10 |
| IGS0065 | Сопло Ø11,0 (TS 9-20-25) №7 | 10,3 | 10 | IGU0008-24 | Цанга Ø2,4 (TS 9-20-25) | 5,5 | 10 |
| IGS0067 | Сопло Ø6,4 (TS 9-20-25) №4 | 7,5 | 10 | IGU0008-32 | Цанга Ø3,2 (TS 9-20-25) | 5,5 | 10 |
| IGS0068 | Сопло Ø8,0 (TS 9-20-25) №5 | 6,7 | 10 | ИНЮ015 | Заглушка короткая (TS 9-20-25) | 5,3 | 10 |
| IGS0069 | Сопло Ø9,5 (TS 9-20-25) №6 | 8,2 | 10 | ИНЮ018 | Заглушка длинная (TS 9-20-25) | 7,8 | 10 |
| IGS0091 | Сопло (газ. линза) удл. Ø6,5 (TS 9-20-25) | 11,2 | 10 | ИНЮ019 | Заглушка средняя (TS 9-20-25) | 14,9 | 10 |
| IGS0092 | Сопло (газ. линза) удл. Ø8,0 (TS 9-20-25) | 13,3 | 10 | | | | |



РАСХОДНЫЕ МАТЕРИАЛЫ TIG TS 17-18-26/SUPER TS 18

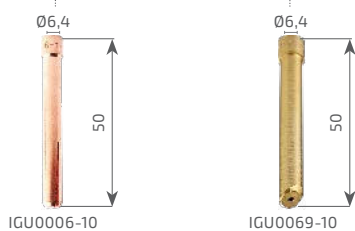

13/32-16UNF
IGF0006-10



3/4-16UNF
IGF0001-10

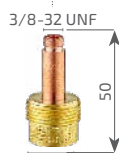
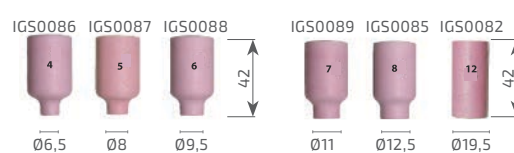

1"-16
IGF0002-24

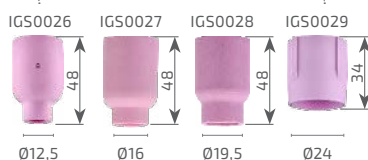

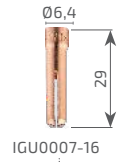

IGK0068

3/8-32UNF



2/8-24 UNF
IGF0007-16

IGK0062

3/8-32UNF



9/16-18 UNF
IGF0086-24

IGK0007

3/8-32UNF



9/16-18 UNF
IGF0086-24

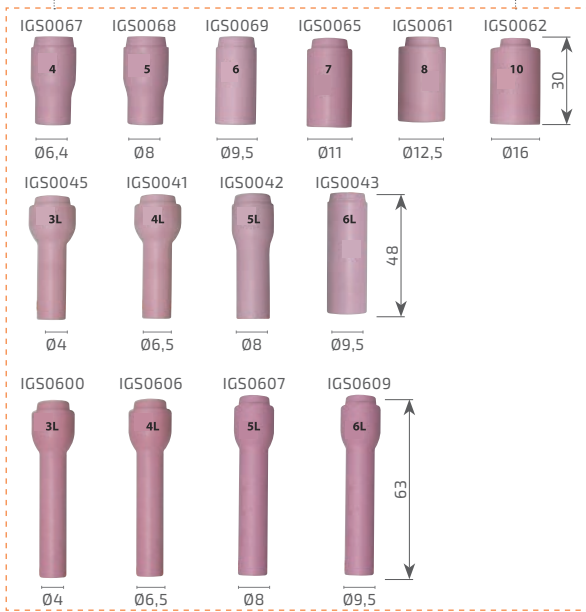

СОПЛА ОТ TS 9/20/25

IGS0071

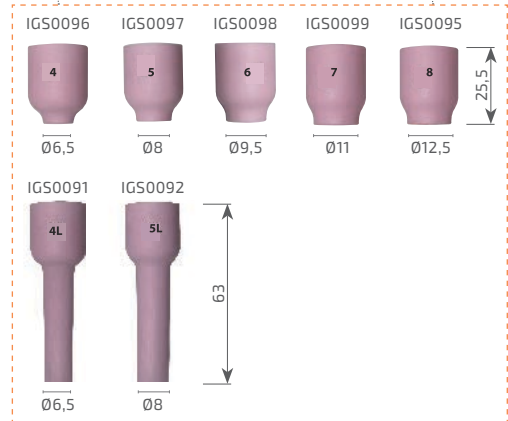
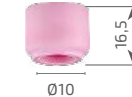

СОПЛА Г/Л ОТ TS 9/20/25

IFT8528



IGS0722-SVA02***



IGS0730-SVA02**

IGS0731-SVA02**

IGS0732-SVA02**

IGS0733-SVA02**



* Максимальный диаметр вольфрамового электрода – 2,4 мм. В комплектацию сопла входит сетка из нержавеющей стали.
 ** В комплектацию набора входит сопло с сеткой, дополнительная сетка, держатель цанги IGF0086-24, цанга IGU0007-24, кольцо IGK0062.
 *** В комплектацию набора входит сопло IGS00722-SVA, держатель цанги IGF0086-24, цанга IGU0007-24, кольцо IGK0062, уплотнительное кольцо IFT8528.



РАСХОДНЫЕ МАТЕРИАЛЫ TIG TS 9-20-25/SUPER TS 20

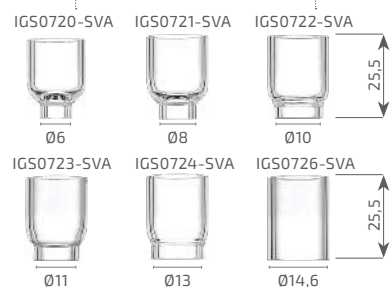
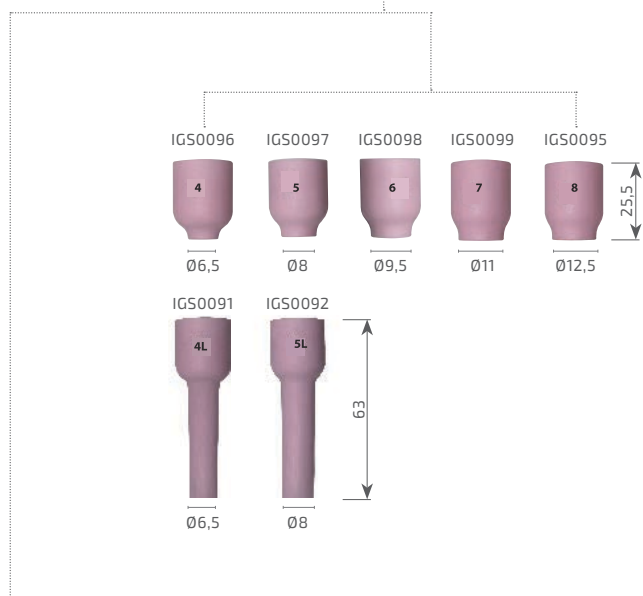
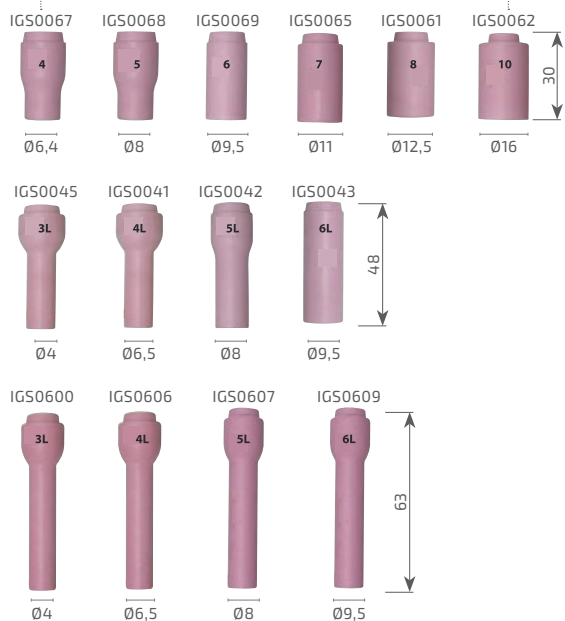
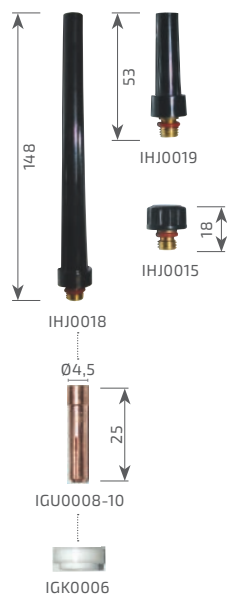

* Максимальный диаметр вольфрамового электрода – 2,4 мм. В комплектацию сопла входит сетка из нержавеющей стали.



ОПИСАНИЕ ТИПОВ СОПЕЛ ДЛЯ TS 17-18-26 И TS 9-20-25

TS 17-18-26

TS 9-20-25

СТАНДАРТНЫЕ

Классические сопла для большинства случаев. Применяются для сварки углеродистых, алюминиевых и нержавеющей сталей и сплавов. Для получения цветных швов при сварке нержавеющей стали необходима высокая квалификация. Для сварки титана не применяется. Максимальный вылет электрода – до 10 мм.

ГАЗОВАЯ ЛИНЗА

Сопла с классической газовой линзой позволяют получить ламинарный поток газа (удобно, когда сварочные работы производятся на сквозняках). Применяются, когда предъявляются высокие требования к качеству сварного шва, для сварки углеродистых, алюминиевых, нержавеющей сталей и сплавов, для сварки труб. Для получения цветных швов при сварке нержавеющей стали необходима средняя квалификация. Для сварки титана не применяется. Максимальный вылет электрода – до 12 мм.

БОЛЬШАЯ ГАЗОВАЯ ЛИНЗА

Сопла с газовой линзой увеличенного диаметра позволяют получить ламинарный поток газа (удобно, когда сварочные работы производятся на сквозняках). Применяются, когда предъявляются повышенные требования к качеству сварного шва, для сварки углеродистых, алюминиевых, нержавеющей сталей и сплавов, для сварки труб. Для получения цветных швов при сварке нержавеющей стали необходима средняя квалификация. Применяются для сварки титана. Максимальный вылет электрода до – 14 мм.

УДЛИНЕННЫЕ

Классические сопла и газовые линзы. Применяются для труднодоступных мест. Для сварки титана не применяется. Максимальный вылет электрода – до 10 мм.

ПРОЗРАЧНЫЕ

Применяются для лучшей наглядности сварочного процесса, для обучения персонала, для труднодоступных мест с ограниченной видимостью. Для сварки титана не применяется. Максимальный вылет электрода – до 12 мм.

МУТАНТ

Сопло №12 с сеткой для повседневных задач. Применяется, когда предъявляются повышенные требования к качеству сварного шва, для сварки углеродистых, алюминиевых, нержавеющей сталей и сплавов. С помощью этого сопла легко получить цветной шов при сварке нержавеющей стали. Комфортная работа с алюминием. Для сварки титана не применяется. Максимальный вылет электрода – до 25 мм. Расход газа составляет 6–12 л/мин.

Сопло №14 с сеткой для повседневных задач. Применяется, когда предъявляются повышенные требования к качеству сварного шва, для сварки углеродистых, алюминиевых, нержавеющей сталей и сплавов. С помощью этого сопла легко получить цветной шов при сварке нержавеющей стали. Комфортная работа с алюминием. Для сварки титана не применяется. Максимальный вылет электрода – до 30 мм. Расход газа составляет 6–12 л/мин.

Сопло №16 с сеткой для повышенных требований к качеству сварного шва. Большая зона защиты. Можно применять при использовании автоматизации или в случае, если сварка производится на большой скорости. Легко получить цветной шов при сварке нержавеющей стали. Применяется для сварки титана. Для сварки алюминия не применяется. Максимальный вылет электрода – до 35 мм. Расход газа составляет 10–18 л/мин.

Сопло №24 с сеткой для повышенных требований к качеству сварного шва. Максимальная зона защиты. Можно применять при использовании автоматизации или в случае, если сварка производится на большой скорости. Легко получить цветной шов при сварке нержавеющей стали. Применяется для сварки титана. Для сварки алюминия не применяется. Максимальный вылет электрода – до 40 мм. Расход газа составляет 10–18 л/мин.



РАЗЪЁМЫ И СОЕДИНИТЕЛИ

ПЕРЕХОДНИКИ

| АРТИКУЛ | НАИМЕНОВАНИЕ | Вес, г* | Кол-во шт. в упаковке |
|---------|--|---------|-----------------------|
| ISQ6062 | Переходник 3/8G-OKC (вода) | 143,4 | 10 |
| IZT5064 | Переходник M14x1-1/4G | 44,1 | 10 |
| IZT5073 | Переходник 3/8G-1/8G | 42 | 10 |
| IZT5074 | Переходник 3/8G-1/4G | 38,3 | 10 |
| IZT5090 | Переходник 3/8G-M12x1 | 38,6 | 10 |
| IZT5094 | Переходник M14x1-M12x1 | 45,9 | 10 |
| IZT5600 | Переходник M12x1-M10x1 (внут.) | 20 | 10 |
| IZT5601 | Переходник M12x1-3/8G | 35,9 | 10 |
| IZT5605 | Переходник M12x1-1/4G | 33,9 | 10 |
| IZT5607 | Переходник M12x1-M16x1,5 | 28,1 | 10 |
| IZT5660 | Переходник M12x1-M10x1 | 20,6 | 10 |
| IZT5678 | Переходник 1/4G-3/8G | 36,8 | 10 |
| IZT5679 | Переходник 1/4G-M14x1 | 38,7 | 10 |
| IZT5681 | Переходник 1/8G-M12x1 | 34,5 | 10 |
| IZT5682 | Переходник 1/4 (внут.)-M16x1,5 (внут.) | 40 | 10 |
| IZT5683 | Переходник 1/4 (внеш.)-M16x1,5 (внут.) | 40 | 10 |
| IZT5686 | Переходник 1/8G-3/8G | 37,3 | 10 |



ШТУЦЕРЫ

| АРТИКУЛ | НАИМЕНОВАНИЕ | Вес, г* | Кол-во шт. в упаковке |
|------------|--------------------------|---------|-----------------------|
| ITY0016 | Штуцер M12x1 (Ø9) | 31,3 | 10 |
| ITY0052 | Штуцер M16x1,5 (Ø9) | 39,6 | 10 |
| ITY0053 | Штуцер M16x1,5 (Ø10) | 42,5 | 10 |
| ITY0056 | Штуцер M10x1 (Ø9) | 17,3 | 10 |
| ITY8061 | Штуцер 3/8G (Ø10) | 41,6 | 10 |
| ITY8064 | Штуцер M12x1 (Ø6) | 25,9 | 10 |
| ITY8065 | Штуцер 3/8G (Ø9) | 39,6 | 10 |
| ITY8070 | Штуцер 3/8G (Ø6) | 33,8 | 10 |
| ITY8076 | Штуцер 1/4 G (Ø6) | 37 | 10 |
| ITY8079 | Штуцер 3/8 G внеш. (Ø9) | 35 | 10 |
| ITY8081 | Штуцер 5/8 G внеш. (Ø10) | 32 | 10 |
| ITY8087 | Штуцер M12x1 (Ø10) | 25,4 | 10 |
| IZT9001 | Штуцер 1/4 G (Ø5) | 38 | 10 |
| IZT9001-02 | Штуцер 1/4 G (Ø6) | 37 | 10 |
| IZT9005 | Штуцер 3/8 G (Ø6) | 35 | 10 |
| IZT9008 | Штуцер M10x1 (Ø5) | 19 | 10 |
| IZT9065 | Штуцер 1/8 G (Ø6) | 27 | 10 |



РАЗЪЁМЫ И СОЕДИНИТЕЛИ

СОЕДИНИТЕЛИ

| АРТИКУЛ | НАИМЕНОВАНИЕ | Вес, г | Кол-во шт. в упаковке |
|---------|---|--------|-----------------------|
| IZT0673 | Соединитель быстроразъёмный (RENМ) | 3 | 10 |
| IZT8070 | Б/р (быстросъём) | 7,6 | 10 |
| IZT8085 | Соединитель быстроразъёмный Ø10 мм (TIG вода) | 9 | 10 |
| IZT8089 | Соединитель быстроразъёмный Ø8 мм (TIG вода) | 8 | 10 |
| IZT8090 | Соединитель быстроразъёмный Ø4 мм (TIG вода) | 6 | 10 |
| IZT8091 | Соединитель (Ø8 мм) | 53,2 | 10 |
| IZT8092 | Соединитель (Ø10 мм) | 54 | 10 |
| IZT8095 | Соединитель (Ø6 мм) | 52 | 10 |

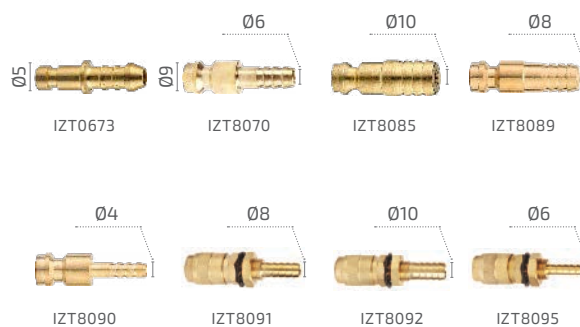

РАЗЪЁМЫ УПРАВЛЕНИЯ И КНОПКИ

| АРТИКУЛ | НАИМЕНОВАНИЕ | Кол-во шт. в упаковке |
|---------|------------------------------------|-----------------------|
| INQ0141 | Разъём 5-pin кабельный | 10 |
| INQ0142 | Разъём 5-pin панельный | 10 |
| INQ0147 | Разъём 12-pin (штекер) | 10 |
| INQ0219 | Кнопка TECH TS | 10 |
| INQ0228 | Кнопка TECH TS | 10 |
| INQ0237 | Кнопка с регулировкой тока TECH TS | 10 |
| INQ0297 | Разъём 2-pin | 10 |
| INQ0710 | Разъём 7-pin кабельный | 10 |
| INQ0720 | Разъём 7-pin | 10 |
| INQ0737 | Разъём 3-pin | 10 |
| INQ0756 | Разъём 5-pin | 10 |
| INQ0757 | Разъём 2-pin | 10 |
| INQ0759 | Разъём 2-pin | 10 |
| INQ0799 | Разъём 3-pin (гнездо) | 10 |
| INQ0885 | Разъём 2-pin (вилка) | 10 |
| INQ0891 | Разъём 9-pin | 10 |



РУКОЯТКИ

| АРТИКУЛ | НАИМЕНОВАНИЕ |
|---------|--------------------|
| IGV0048 | Рукоятка (PRO TS) |
| IGV0066 | Рукоятка (TECH TS) |



РАЗЪЁМЫ И СОЕДИНИТЕЛИ

ВИЛКИ, РОЗЕТКИ

| АРТИКУЛ | НАИМЕНОВАНИЕ | \varnothing_1 , мм | \varnothing_2 , мм | A max | Сечение кабеля, мм |
|---------|-------------------------|----------------------|----------------------|-------|--------------------|
| ISQ0080 | Розетка панельная 10–25 | 9 | 32 | 200 | 10–25 |
| ISQ0053 | Розетка панельная 35–70 | 13 | 38 | 400 | 35–70 |
| ISQ0054 | Розетка панельная 70–95 | 13 | 38 | 500 | 70–95 |



| АРТИКУЛ | НАИМЕНОВАНИЕ | \varnothing_1 , мм | \varnothing_2 , мм | A max | Сечение кабеля, мм |
|---------|-----------------------|----------------------|----------------------|-------|--------------------|
| ISQ0060 | Вилка панельная 10–25 | 9 | 32 | 200 | 10–25 |
| ISQ0027 | Вилка панельная 35–50 | 13 | 41 | 400 | 35–50 |
| ISQ0028 | Вилка панельная 70–95 | 13 | 41 | 500 | 70–95 |



| АРТИКУЛ | НАИМЕНОВАНИЕ | \varnothing_1 , мм | A max | Сечение кабеля, мм |
|---------|---|----------------------|-------|--------------------|
| ISQ0070 | Вилка кабельная 10–25 | 9 | 200 | 10–25 |
| ISQ0077 | Вилка кабельная 35–50 | 13 | 400 | 35–50 |
| ISQ0078 | Вилка кабельная 70–95 | 13 | 500 | 70–95 |
| ISQ0079 | Вилка кабельная 70–95 с двойн. креплением | 13 | 500 | 70–95 |



| АРТИКУЛ | НАИМЕНОВАНИЕ | \varnothing_1 , мм | A max | Сечение кабеля, мм |
|---------|-------------------------|----------------------|-------|--------------------|
| ISQ0090 | Розетка кабельная 10–25 | 9 | 200 | 10–25 |
| ISQ0097 | Розетка кабельная 35–50 | 13 | 400 | 35–50 |
| ISQ0098 | Розетка кабельная 70–95 | 13 | 500 | 70–95 |



| АРТИКУЛ | НАИМЕНОВАНИЕ | \varnothing_1 , мм | Кол-во шт. в упаковке |
|------------|--|----------------------|-----------------------|
| ISQ0030 | Вилка кабельная 35–50 + б/р (вода/газ) | 13 | 1 |
| ISQ0030-01 | Вилка кабельная 35–50 + б/р (вода/газ) | 13 | 1 |
| ISQ0030-10 | Вилка кабельная 35–50 без б/р (вода/газ) | 13 | 1 |
| ISQ0040 | Вилка кабельная 10–25 + б/р (вода/газ) | 9 | 1 |

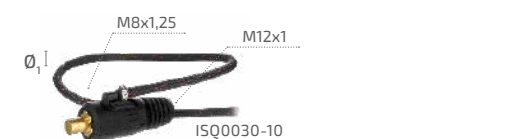

ГОЛОВКИ TIG



IGZ0062



IGZ0077



IGZ0662

| | | | |
|--------------|-----------------|------------------|------------------|
| Наименование | Головка (TS 17) | Головка (TS 17F) | Головка (TS 17V) |
| Резьба | 5/8 UNF18 | 5/8 UNF18 | 5/8 UNF18 |
| Масса, г | 93,5 | 70,3 | 88,9 |



IGI0063



IGI0663



IGI0064



IGI0664

| | | | | |
|--------------|-----------------|------------------|------------------|-------------------|
| Наименование | Головка (TS 18) | Головка (TS 18F) | Головка (TS 18V) | Головка (TS 18VF) |
| Резьба | 3/8 UNF24 левая | 3/8 UNF24 левая | 3/8 UNF24 левая | 3/8 UNF24 левая |
| Масса, г | 110,1 | 105,5 | 129,8 | 146,9 |



IGZ0071



IGZ0072



IGZ0671



IGZ0672

| | | | | |
|--------------|-----------------|------------------|------------------|-------------------|
| Наименование | Головка (TS 26) | Головка (TS 26F) | Головка (TS 26V) | Головка (TS 26VF) |
| Резьба | 5/8 UNF18 | 5/8 UNF18 | 5/8 UNF18 | 5/8 UNF18 |
| Масса, г | 147,2 | 114,5 | 105,5 | 155,2 |

V – вентиляльная горелка, F – гибкая головка.

НАБОР ДЛЯ SPOT СВАРКИ

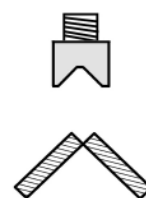
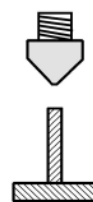

КОМПЛЕКТАЦИЯ НАБОРА ДЛЯ SPOT СВАРКИ

| | |
|--|-------|
| Керамический держатель сопла | 1 шт. |
| Изолятор | 1 шт. |
| Сопло для стыковых и нахлесточных соединений | 1 шт. |
| Сопло для угловых внутренних соединений | 1 шт. |
| Сопло для угловых внешних соединений | 1 шт. |
| Установочный шаблон | 1 шт. |

ICG0710





TECH CS 50 TECH CS 70 TECH CS 81 TECH CS 101 TECH CS 141 TECH CS 151 TECH CSP 60 TECH CSP 100

| | | | | | | | | |
|----------------------------------|-----------------|-----------------|-----------------|-----------------|-----------------|-----------------|----------------|----------------|
| Продолжительность включения, % | 60 | 60 | 60 | 60 | 60 | 60 | 60 | 60 |
| Ток при резке Max, А | 50 | 70 | 80 | 100 | 140 | 150 | 60 | 100 |
| Толщина разрезаемого металла, мм | 15 | 20 | 23 | 28 | 35 | 38 | 20 | 28 |
| Способ возбуждения дуги | высокочастотный | высокочастотный | высокочастотный | высокочастотный | высокочастотный | высокочастотный | пневматический | пневматический |
| Давление воздуха, атм | 4,5–5,0 | 4,5–5,0 | 4,5–5,0 | 4,5–5,0 | 4,5–5,0 | 4,5–5,0 | 4,5–5,0 | 4,5–5,0 |
| Расход газа, л/мин | 120 | 130 | 160 | 180 | 220 | 220 | 110 | 180 |
| Артикул 6 м | IVT6807 | IVT6877 | IVT6907 | IVT6957 | IVT6509 | IVT6559 | IVT03043-21 | IVT03063-21 |
| Артикул 12 м | – | – | IVT7907 | IVT7957 | IVT6505 | IVT6555 | – | – |
| Длина кабеля, м | 6 | 6 | 6; 12 | 6; 12 | 6; 12 | 6; 12 | 6 | 6 |
| Масса, кг | 2,1 | 2,5 | 2,7; 3,4 | 3,0; 5,6 | 3,5; 6,4 | 3,3; 6,6 | 2,3 | 3 |
| Масса с 1 м кабеля, кг | 0,54 | 0,62 | 0,66 | 0,78 | 1 | 1,06 | 0,8 | 0,94 |



ДЛЯ КОРРЕКТНОЙ РАБОТЫ ГОРЕЛКИ/ПЛАЗМОТРОНА РЕКОМЕНДУЕТСЯ ИСПОЛЬЗОВАТЬ РАСХОДНЫЕ МАТЕРИАЛЫ ТМ «СВАРОГ»

РЕЗАКИ ПЛАЗМЕННЫЕ CUT

ПРОЧИЕ МОДЕЛИ



PT-31

P-80

CSA 81

CSA 101

CSA 141

| | | | | | |
|----------------------------------|-----------------|-----------------|-----------------|-----------------|-----------------|
| Продолжительность включения, % | 60 | 60 | 60 | 60 | 60 |
| Ток при резке Max, А | 40 | 80 | 80 | 100 | 140 |
| Толщина разрезаемого металла, мм | 14 | 23 | 23 | 28 | 35 |
| Способ возбуждения дуги | высокочастотный | высокочастотный | высокочастотный | высокочастотный | высокочастотный |
| Давление воздуха, атм | 4,5–5,0 | 4,5–5,0 | 4,5–5,0 | 4,5–5,0 | 4,5–5,0 |
| Расход газа, л/мин | 120 | 140 | 160 | 180 | 220 |
| Артикул 6 м | IVT6251-21 | IVT0647 | IVT0636 | IVT0666 | IVT0695 |
| Артикул 12 м | – | – | – | – | IVT0691 |
| Длина кабеля, м | 5 | 5 | 6; 12 | 6; 12 | 6; 12 |
| Масса, кг | 2,1 | 2,18 | 2,7; 3,4 | 3,0; 5,6 | 3,5; 6,4 |
| Масса с 1 м кабеля, кг | 0,44 | 1,02 | 0,66 | 0,78 | 1 |



ДЛЯ КОРРЕКТНОЙ РАБОТЫ ГОРЕЛКИ/ПЛАЗМОТРОНА РЕКОМЕНДУЕТСЯ ИСПОЛЬЗОВАТЬ РАСХОДНЫЕ МАТЕРИАЛЫ ТМ «СВАРОГ»



СВОДНАЯ ТАБЛИЦА ПРИМЕНЕНИЯ ПЛАЗМОТРОНОВ В ЗАВИСИМОСТИ ОТ ТОЛЩИНЫ РАЗРЕЗАЕМОГО МЕТАЛЛА, ТОКА РЕЗА И ДИАМЕТРА СОПЛА

| МОДЕЛЬ ПЛАЗМОТРОНА | СПОСОБ ВОЗБУЖДЕНИЯ ДУГИ | ТОК РЕЗА ДО, А | НИЗКОУГЛЕРОДИСТАЯ СТАЛЬ, ТОЛЩИНА РАЗРЕЗАЕМОГО МЕТАЛЛА, ММ | | | | | | | | | | | | | | | | |
|----------------------|-------------------------|----------------|---|---|---|---|---|---|---|---|---|----|----|----|----|----|----|----|---|
| | | | 1 | 2 | 3 | 4 | 5 | 6 | 7 | 8 | 9 | 10 | 11 | 12 | 13 | 14 | 15 | 16 | |
| PT-31 | Высокочастотный | 40 | ■ | ■ | ■ | ■ | ■ | ■ | ■ | ■ | ■ | ■ | ■ | ■ | ■ | ■ | ■ | ■ | |
| CS 50 | Высокочастотный | 50 | ■ | ■ | ■ | ■ | ■ | ■ | ■ | ■ | ■ | ■ | ■ | ■ | ■ | ■ | ■ | ■ | |
| CSP 60, CSPA 60 | Пневматический | 30 | ■ | ■ | ■ | ■ | ■ | ■ | ■ | ■ | ■ | ■ | ■ | ■ | ■ | ■ | ■ | ■ | |
| | | 60 | ■ | ■ | ■ | ■ | ■ | ■ | ■ | ■ | ■ | ■ | ■ | ■ | ■ | ■ | ■ | ■ | |
| CS 70 | Высокочастотный | 50 | ■ | ■ | ■ | ■ | ■ | ■ | ■ | ■ | ■ | ■ | ■ | ■ | ■ | ■ | ■ | ■ | |
| | | 70 | ■ | ■ | ■ | ■ | ■ | ■ | ■ | ■ | ■ | ■ | ■ | ■ | ■ | ■ | ■ | ■ | |
| P-80 | Высокочастотный | 40 | ■ | ■ | ■ | ■ | ■ | ■ | ■ | ■ | ■ | ■ | ■ | ■ | ■ | ■ | ■ | ■ | |
| | | 60 | ■ | ■ | ■ | ■ | ■ | ■ | ■ | ■ | ■ | ■ | ■ | ■ | ■ | ■ | ■ | ■ | |
| | | 80 | ■ | ■ | ■ | ■ | ■ | ■ | ■ | ■ | ■ | ■ | ■ | ■ | ■ | ■ | ■ | ■ | ■ |
| CS 81, CSA 81 | Высокочастотный | 50 | ■ | ■ | ■ | ■ | ■ | ■ | ■ | ■ | ■ | ■ | ■ | ■ | ■ | ■ | ■ | ■ | |
| | | 60 | ■ | ■ | ■ | ■ | ■ | ■ | ■ | ■ | ■ | ■ | ■ | ■ | ■ | ■ | ■ | ■ | |
| | | 80 | ■ | ■ | ■ | ■ | ■ | ■ | ■ | ■ | ■ | ■ | ■ | ■ | ■ | ■ | ■ | ■ | ■ |
| CSP 100, CSPA 100 | Пневматический | 40 | ■ | ■ | ■ | ■ | ■ | ■ | ■ | ■ | ■ | ■ | ■ | ■ | ■ | ■ | ■ | ■ | |
| | | 80 | ■ | ■ | ■ | ■ | ■ | ■ | ■ | ■ | ■ | ■ | ■ | ■ | ■ | ■ | ■ | ■ | ■ |
| | | 100 | ■ | ■ | ■ | ■ | ■ | ■ | ■ | ■ | ■ | ■ | ■ | ■ | ■ | ■ | ■ | ■ | ■ |
| CS 101, CSA 101 | Высокочастотный | 40 | ■ | ■ | ■ | ■ | ■ | ■ | ■ | ■ | ■ | ■ | ■ | ■ | ■ | ■ | ■ | ■ | |
| | | 60 | ■ | ■ | ■ | ■ | ■ | ■ | ■ | ■ | ■ | ■ | ■ | ■ | ■ | ■ | ■ | ■ | |
| | | 80 | ■ | ■ | ■ | ■ | ■ | ■ | ■ | ■ | ■ | ■ | ■ | ■ | ■ | ■ | ■ | ■ | ■ |
| | | 100 | ■ | ■ | ■ | ■ | ■ | ■ | ■ | ■ | ■ | ■ | ■ | ■ | ■ | ■ | ■ | ■ | ■ |
| CS 141, CSA 141 | Высокочастотный | 60 | ■ | ■ | ■ | ■ | ■ | ■ | ■ | ■ | ■ | ■ | ■ | ■ | ■ | ■ | ■ | ■ | |
| | | 100 | ■ | ■ | ■ | ■ | ■ | ■ | ■ | ■ | ■ | ■ | ■ | ■ | ■ | ■ | ■ | ■ | ■ |
| | | 130 | ■ | ■ | ■ | ■ | ■ | ■ | ■ | ■ | ■ | ■ | ■ | ■ | ■ | ■ | ■ | ■ | ■ |
| | | 140 | ■ | ■ | ■ | ■ | ■ | ■ | ■ | ■ | ■ | ■ | ■ | ■ | ■ | ■ | ■ | ■ | ■ |
| CS 151 | Высокочастотный | 100 | ■ | ■ | ■ | ■ | ■ | ■ | ■ | ■ | ■ | ■ | ■ | ■ | ■ | ■ | ■ | ■ | |
| | | 130 | ■ | ■ | ■ | ■ | ■ | ■ | ■ | ■ | ■ | ■ | ■ | ■ | ■ | ■ | ■ | ■ | ■ |
| | | 150 | ■ | ■ | ■ | ■ | ■ | ■ | ■ | ■ | ■ | ■ | ■ | ■ | ■ | ■ | ■ | ■ | ■ |

- чистовой рез.
- разделительный рез.



| | | | | | | | | | | | | | | | | | | | | ДИАМЕТР СОПЛА, ММ | | | | | |
|----|----|----|----|----|----|----|----|----|----|----|----|----|----|----|----|----|----|----|----|-------------------|----|-----|-----|--|--|
| 17 | 18 | 19 | 20 | 21 | 22 | 23 | 24 | 25 | 26 | 27 | 28 | 29 | 30 | 31 | 32 | 33 | 34 | 35 | 36 | 37 | 38 | | | | |
| | | | | | | | | | | | | | | | | | | | | | | 1,0 | | | |
| | | | | | | | | | | | | | | | | | | | | | | | 1,0 | | |
| | | | | | | | | | | | | | | | | | | | | | | | 0,9 | | |
| | | | | | | | | | | | | | | | | | | | | | | | 1,0 | | |
| | | | | | | | | | | | | | | | | | | | | | | | 1,2 | | |
| | | | | | | | | | | | | | | | | | | | | | | | 1,0 | | |
| | | | | | | | | | | | | | | | | | | | | | | | 1,3 | | |
| | | | | | | | | | | | | | | | | | | | | | | | 1,5 | | |
| | | | | | | | | | | | | | | | | | | | | | | | 1,0 | | |
| | | | | | | | | | | | | | | | | | | | | | | | 1,1 | | |
| | | | | | | | | | | | | | | | | | | | | | | | 1,2 | | |
| | | | | | | | | | | | | | | | | | | | | | | | 1,0 | | |
| | | | | | | | | | | | | | | | | | | | | | | | 1,2 | | |
| | | | | | | | | | | | | | | | | | | | | | | | 1,4 | | |
| | | | | | | | | | | | | | | | | | | | | | | | 1,1 | | |
| | | | | | | | | | | | | | | | | | | | | | | | 1,4 | | |
| | | | | | | | | | | | | | | | | | | | | | | | 1,7 | | |
| | | | | | | | | | | | | | | | | | | | | | | | 1,9 | | |
| | | | | | | | | | | | | | | | | | | | | | | | 1,1 | | |
| | | | | | | | | | | | | | | | | | | | | | | | 1,4 | | |
| | | | | | | | | | | | | | | | | | | | | | | | 1,7 | | |
| | | | | | | | | | | | | | | | | | | | | | | | 1,9 | | |
| | | | | | | | | | | | | | | | | | | | | | | | 1,4 | | |
| | | | | | | | | | | | | | | | | | | | | | | | 1,6 | | |
| | | | | | | | | | | | | | | | | | | | | | | | 1,8 | | |



РЕЗАКИ ПЛАЗМЕННЫЕ CUT

БЕЗОПАСНОСТЬ

Специальный предохранитель курка препятствует незапланированному включению плазмотрона и повышает безопасность работы. Два пин-разъёма в рукоятке обеспечивают безопасность при смене расходных частей: плазмотрон не включится, пока не будет установлена защитная насадка.

ШАРНИРНОЕ СОЕДИНЕНИЕ

Шарнирное соединение повышает удобство вращения плазмотрона во время работы.



СОЕДИНЕНИЯ

Подключение плазмотрона к аппарату осуществляется через центральный адаптер. При необходимости центральный адаптер модифицируется (изменение расположения пинов) или демонтируется для подключения к аппаратам без центрального адаптера.

НАСАДКИ

Большой выбор дистанционных насадок позволяет выполнять самый широкий спектр режущих работ на стандартной горизонтальной поверхности, в угловых соединениях, а также при резке окружностей (40–425мм).

КАТОДЫ

Вставка из высокопрочного гафния обеспечивает стабильную дугу, а также увеличивает срок службы катода.

УДЛИНЕННЫЕ СОПЛА (КАТОДЫ)

Использование удлиненных комплектов улучшает обзор, а также делает резку по трафарету более комфортной.

ЭРГОНОМИЧНАЯ РУКОЯТКА

Уникальный дизайн является воплощением эргономики, удобства и фирменного стиля ТМ «Сварог». Благодаря продуманной форме рукоятка идеально лежит в руке.

ВЗАИМОЗАМЕНЯЕМОСТЬ

Расходные части (катоды, сопла, насадки, диффузоры) взаимозаменяемы с аналогами ведущих европейских брендов.



TECH CS 50

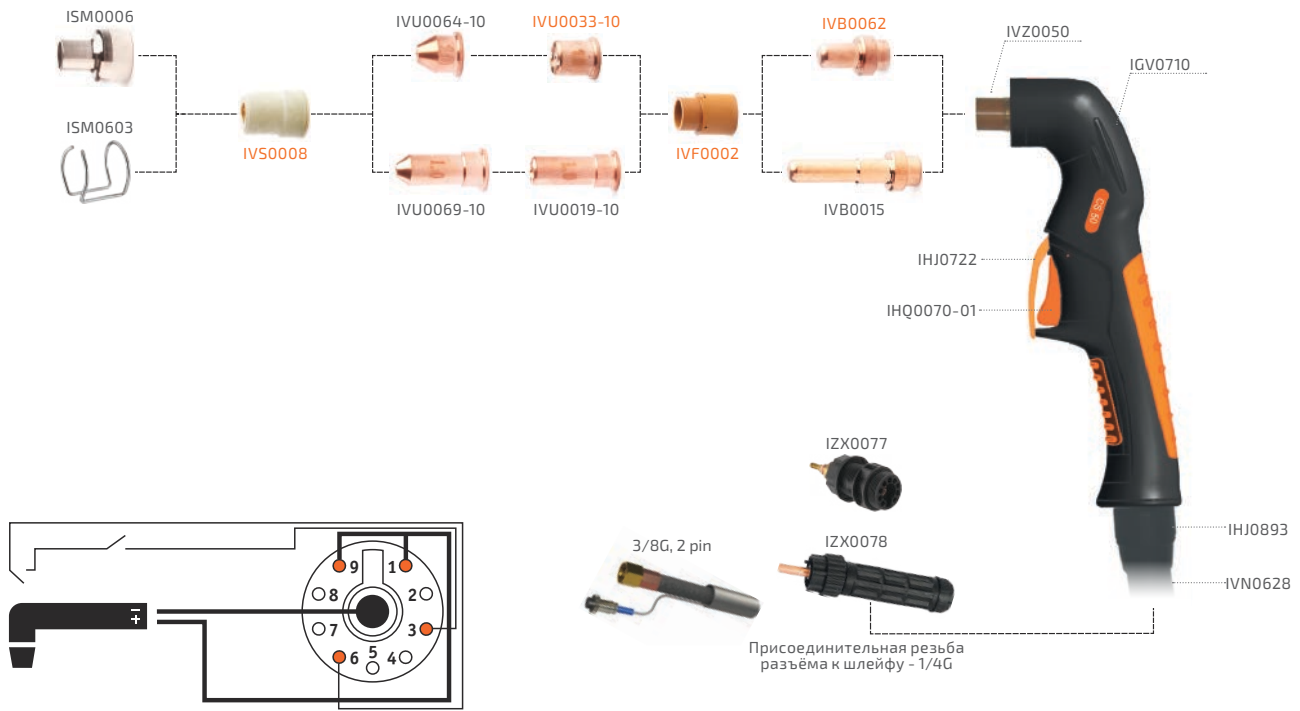

ТЕХНИЧЕСКИЕ ХАРАКТЕРИСТИКИ

| | |
|-------------------------|-----------------|
| ПВ 60%, А | 50 |
| Толщина реза, мм | 15 |
| Способ возбуждения дуги | высокочастотный |
| Давление воздуха, атм | 4,5–5,0 |
| Расход газа, л/мин | 120 |
| Длина кабеля, м | 6 |
| Масса, кг | 2,1 |
| Масса с 1 м кабеля, кг | 0,54 |

КОМПЛЕКТЫ ГОРЕЛОК

| Артикул | Наименование |
|---------|--|
| IVT6807 | Плазменный резак CS 50 (central adaptor) 6 м |
| IVT6802 | Плазменный резак CS 50 (3/8G, 2 pin) 6 м |

ПРИНАДЛЕЖНОСТИ

| Артикул | Наименование |
|---------|-------------------------|
| ISM0081 | Набор балеринок (CS 50) |

РАСХОДНЫЕ МАТЕРИАЛЫ

| Артикул | Наименование | Кол-во шт. в упаковке |
|------------|--|-----------------------|
| IFT0707 | Кольцо уплотнительное (CS 50–70) | 50 |
| IFT0806 | Пружина | 10 |
| IFT0873 | Винт M2,5x10 (CS 50–101) | 50 |
| IGV0710 | Рукоятка (CS 50–70) | 1 |
| IHJ0722 | Предохранитель | 20 |
| IHJ0893 | Сальник (CS 50–81) | 10 |
| IHQ0070-01 | Курок сварочной горелки | 20 |
| ISM0006 | Насадка цилиндрическая (CS 50) | 5 |
| ISM0081 | Набор балеринок* (CS 50) Rmin – 40 мм, Rmax – 425 мм | 1 |
| ISM0603 | Насадка пружинная (CS 50) | 10 |
| IVB0015 | Катод удл. (CS 50) | 10 |
| IVB0062 | Катод (CS 50) | 10 |
| IVF0002 | Диффузор (CS 50) | 5 |
| IVN0628 | Шлейф (CS 50–70) 6 м | 1 |
| IVS0008 | Насадка защитная (CS 50) | 5 |
| IVU0019-10 | Сопло Ø1,0 удл. (CS 50) | 10 |
| IVU0033-10 | Сопло Ø1,0 (CS 50–70) | 10 |
| IVU0064-10 | Сопло Ø1,0 конус (CS 50) | 10 |
| IVU0069-10 | Сопло Ø1,0 удл. (CS 50) | 10 |
| IVZ0050 | Головка плазмотрона (CS 50) | 1 |
| IZH6915 | Контакт | 10 |
| IZX0077 | Разъём центральный панельный | 1 |
| IZX0078 | Разъём центральный кабельный | 1 |

* Набор балеринок включает в себя: направляющая (2 шт.), насадка роликовая (1 шт.), фиксирующее устройство (магнитное, под отверстие и острогольное – 3 шт., усилие магнита – 2,5 кг).



TECH CS 70

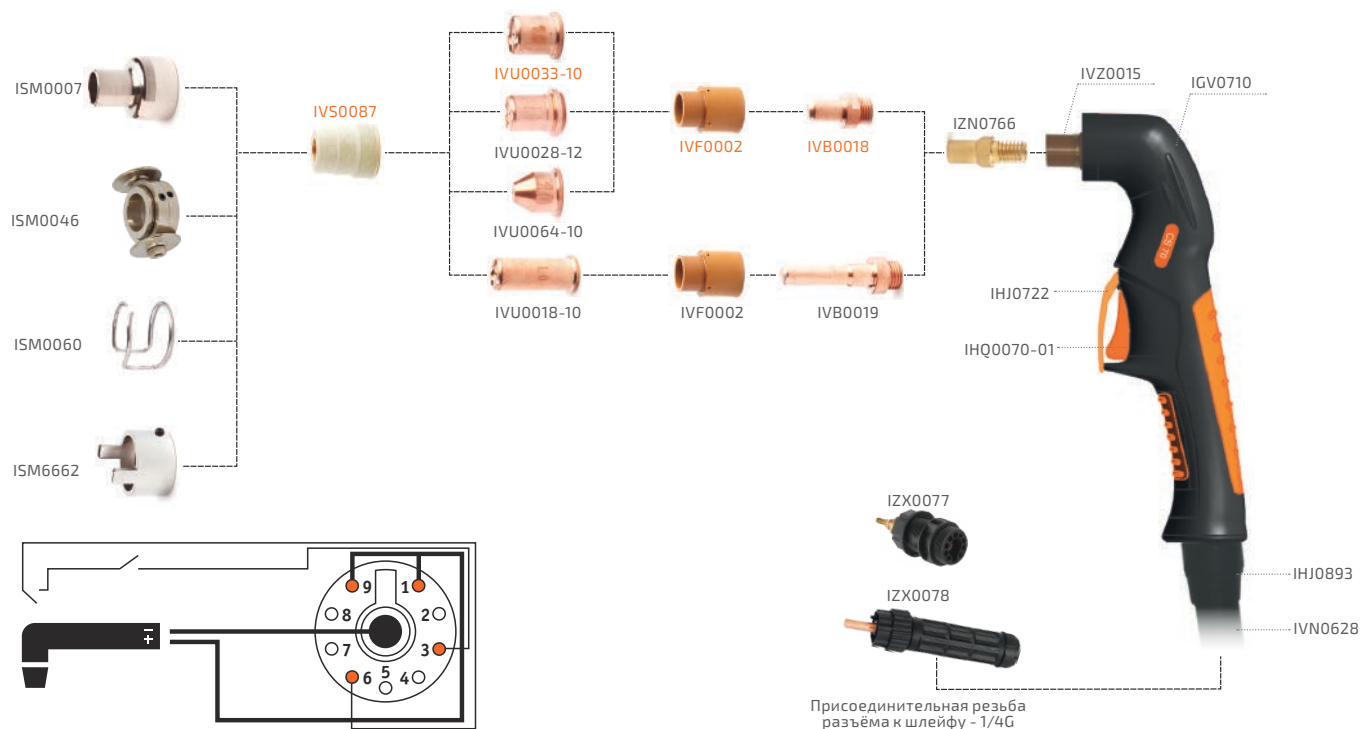

ТЕХНИЧЕСКИЕ ХАРАКТЕРИСТИКИ

| | |
|-------------------------|-----------------|
| ПВ 60%, А | 70 |
| Толщина реза, мм | 20 |
| Способ возбуждения дуги | высокочастотный |
| Давление воздуха, атм | 4,5–5,0 |
| Расход газа, л/мин | 130 |
| Длина кабеля, м | 6 |
| Масса, кг | 2,5 |
| Масса с 1 м кабеля, кг | 0,62 |

КОМПЛЕКТЫ ГОРЕЛОК

| Артикул | Наименование |
|---------|--|
| IVT6877 | Плазменный резак CS 70 (central adaptor) 6 м |

ПРИНАДЛЕЖНОСТИ

| Артикул | Наименование |
|---------|-------------------------|
| ISM0029 | Набор балеринок (CS 70) |

РАСХОДНЫЕ МАТЕРИАЛЫ

| Артикул | Наименование | Кол-во шт. в упаковке |
|------------|--|-----------------------|
| IFT0806 | Пружина | 10 |
| IFT0873 | Винт M2,5x10 | 50 |
| IGV0710 | Рукоятка (CS 50–70) | 1 |
| IHJ0722 | Предохранитель | 20 |
| IHJ0893 | Сальник (CS 50–70–81) | 10 |
| IHQ0070-01 | Курок сварочной горелки | 20 |
| ISM0007 | Насадка цилиндрическая (CS 70) | 5 |
| ISM0028 | Насадка роликовая (CS 70) | 5 |
| ISM0029 | Набор балеринок* (CS 70) Rmin – 40 мм, Rmax – 425 мм | 1 |
| ISM0046 | Насадка роликовая (CS 70) | 5 |
| ISM0060 | Насадка пружинная (CS 70) | 5 |
| ISM6662 | Насадка U-образная (CS 70) | 5 |
| IVB0018 | Катод (CS 70) | 10 |
| IVB0019 | Катод удл. (CS 70) | 10 |
| IVF0002 | Диффузор (CS 50–70) | 5 |
| IVN0628 | Шлейф (CS 50–70) 6 м | 1 |
| IVS0087 | Насадка защитная (CS 70) | 5 |
| IVU0018-10 | Сопло Ø1,0 удл. (CS 70) | 10 |
| IVU0018-11 | Сопло Ø1,1 удл. (CS 70) | 10 |
| IVU0018-12 | Сопло Ø1,2 удл. (CS 70) | 10 |
| IVU0028-10 | Сопло Ø1,0 (CS 70) | 10 |
| IVU0028-12 | Сопло Ø1,2 (CS 70) | 10 |
| IVU0033-10 | Сопло Ø1,0 (CS 50–70) | 10 |
| IVU0064-10 | Сопло Ø1,0 конус (CS 50–70) | 10 |
| IVZ0015 | Головка плазмотрона (CS 70) | 1 |
| IZH6915 | Контакт | 10 |
| IZN0766 | Диффузор (CS 70) | 5 |
| IZX0077 | Разъём центральный панельный | 1 |
| IZX0078 | Разъём центральный кабельный | 1 |

* Набор балеринок включает в себя: направляющая (2 шт.), насадка роликовая (1 шт.), фиксирующее устройство (магнитное, под отверстие и острогольное – 3 шт., усилие магнита – 2,5 кг).



TECH CS 81

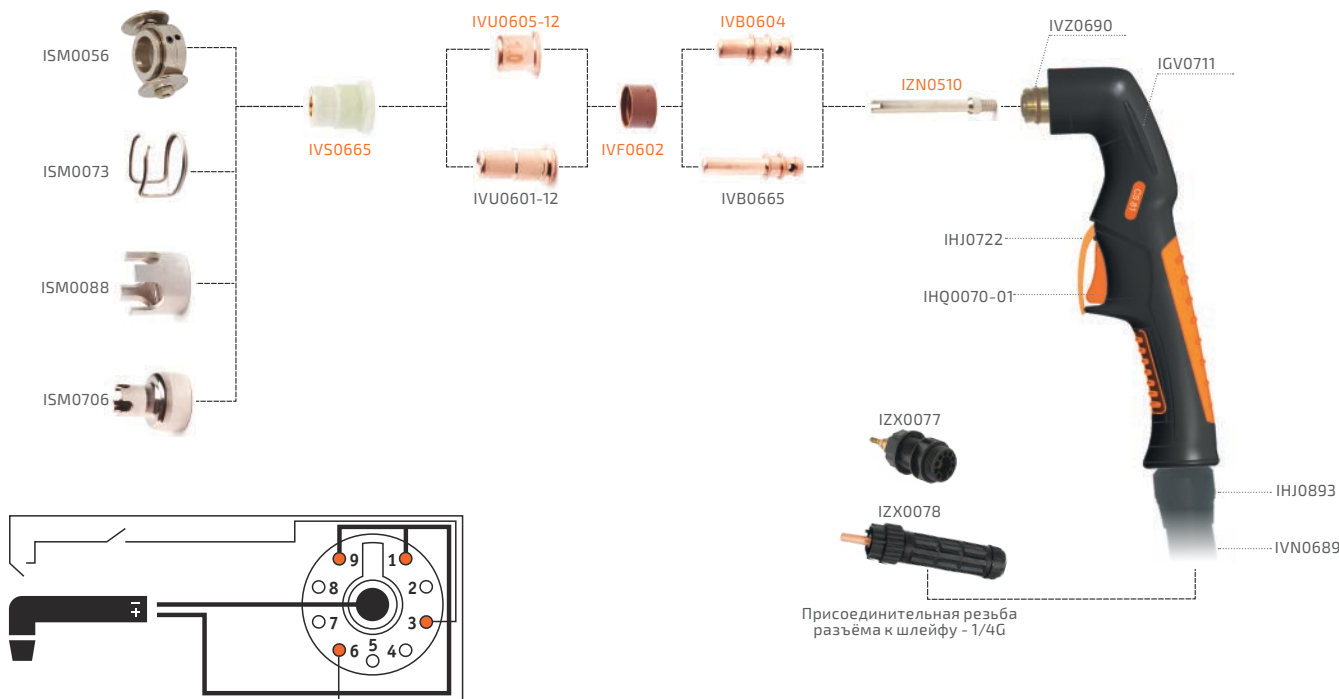

ТЕХНИЧЕСКИЕ ХАРАКТЕРИСТИКИ

| | |
|-------------------------|-----------------|
| ПВ 60%, А | 80 |
| Толщина реза, мм | 23 |
| Способ возбуждения дуги | высокочастотный |
| Давление воздуха, атм | 4,5–5,0 |
| Расход газа, л/мин | 160 |
| Длина кабеля, м | 6–12 |
| Масса, кг | 2,7–3,4 |
| Масса с 1 м кабеля, кг | 0,66 |

КОМПЛЕКТЫ ГОРЕЛОК

| Артикул | Наименование |
|---------|---|
| IVT0636 | Плазменный резак CSA 81 (central adaptor) 6 м |
| IVT6907 | Плазменный резак CS 81 (central adaptor) 6 м |
| IVT7907 | Плазменный резак CS 81 (central adaptor) 12 м |

ПРИНАДЛЕЖНОСТИ

| Артикул | Наименование |
|---------|-------------------------|
| ISM0057 | Набор балеринок (CS 81) |

РАСХОДНЫЕ МАТЕРИАЛЫ

| Артикул | Наименование | Кол-во шт. в упаковке |
|------------|--|-----------------------|
| IFT0675 | Кольцо уплотнительное (CS 81) | 50 |
| IFT0806 | Пружина | 10 |
| IFT0873 | Винт M2,5x10 | 50 |
| IGV0711 | Рукоятка | 1 |
| IHJ0722 | Предохранитель | 20 |
| IHQ0070-01 | Курок сварочной горелки | 20 |
| ISM0056 | Насадка роликовая (CS 81) | 5 |
| ISM0057 | Набор балеринок* (CS 81) Rmin – 40 мм, Rmax – 425 мм | 1 |
| ISM0073 | Насадка пружинная (CS 81) | 5 |
| ISM0088 | Насадка корончатая (CS 81) | 5 |
| ISM0706 | Насадка цилиндрическая (CS 81) | 5 |
| IVB0604 | Катод (CS 81) | 10 |
| IVB0665 | Катод удл. (CS 81) | 20 |
| IVF0602 | Диффузор (CS 81) | 5 |
| IVN0685 | Шлейф цент. адаптер 12 м (CS 81) | 1 |
| IVN0689 | Шлейф (CS 81) 6 м | 5 |
| IVS0665 | Насадка защитная (CS 81) | 5 |
| IVU0601-12 | Сопло Ø1,2 удл. (CS 81) | 10 |
| IVU0605-10 | Сопло Ø1,0 (CS 81) | 10 |
| IVU0605-11 | Сопло Ø1,1 (CS 81) | 10 |
| IVU0605-12 | Сопло Ø1,2 (CS 81) | 10 |
| IVZ0670 | Головка плазмотрона (CSA 81) | 1 |
| IVZ0690 | Головка плазмотрона (CS 81) | 1 |
| IZH6915 | Контакт | 10 |
| IZN0510 | Диффузор (CS 81) | 5 |
| IZX0077 | Разъём центральный панельный | 1 |
| IZX0078 | Разъём центральный кабельный | 1 |

Присоединительная резьба
разъёма к шлейфу - 1/4G

* Набор балеринок включает в себя: направляющая (2 шт.), насадка роликовая (1 шт.), фиксирующее устройство (магнитное, под отверстие и остроугольное - 3 шт., усилие магнита - 2,5 кг).



TECH CS 101

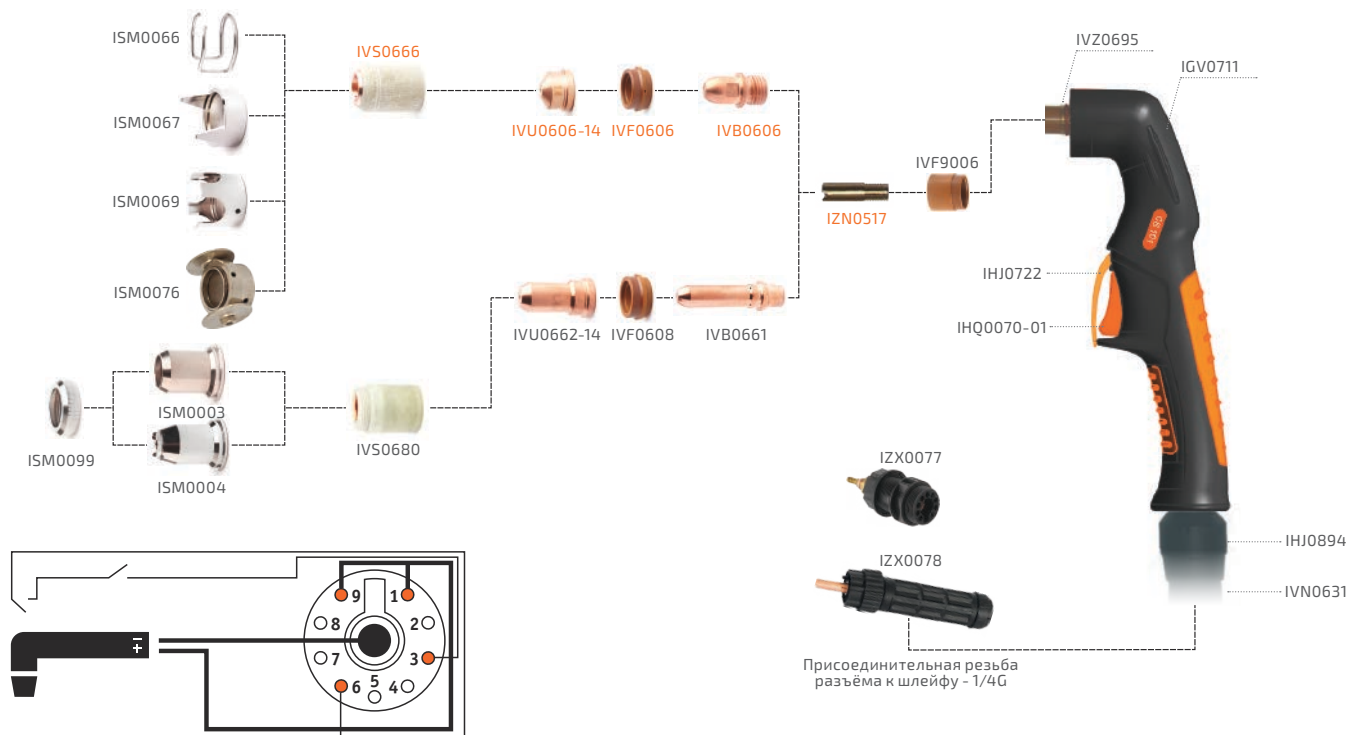

ТЕХНИЧЕСКИЕ ХАРАКТЕРИСТИКИ

| | |
|-------------------------|-----------------|
| ПВ 60%, А | 100 |
| Толщина реза, мм | 28 |
| Способ возбуждения дуги | высокочастотный |
| Давление воздуха, атм | 4,5–5,0 |
| Расход газа, л/мин | 180 |
| Длина кабеля, м | 6–12 |
| Масса, кг | 3,0–5,6 |
| Масса с 1 м кабеля, кг | 0,78 |

КОМПЛЕКТЫ ГОРЕЛОК

| Артикул | Наименование |
|---------|--|
| IVT0666 | Плазменный резак CSA 101 (central adaptor) 6 м |
| IVT6957 | Плазменный резак CS 101 (central adaptor) 6 м |
| IVT7957 | Плазменный резак CS 101 (central adaptor) 12 м |

ПРИНАДЛЕЖНОСТИ

| Артикул | Наименование |
|---------|----------------------------------|
| ISM0077 | Набор балеринок (CS 101–141–151) |

РАСХОДНЫЕ МАТЕРИАЛЫ

| Артикул | Наименование | Кол-во шт. в упаковке |
|------------|--|-----------------------|
| IFT0686 | Кольцо уплотнительное (CS 101–141–151) | 50 |
| IFT0806 | Пружина | 10 |
| IFT0873 | Винт M2,5x10 | 50 |
| IGV0711 | Рукоятка | 1 |
| IHJ0722 | Предохранитель | 20 |
| IHJ0894 | Сальник (CS 101–141–151) | 10 |
| IHQ0070-01 | Курок сварочной горелки | 20 |
| ISM0003 | Насадка (CS 101–141–151) | 5 |
| ISM0004 | Насадка (CS 101–141–151) | 5 |
| ISM0066 | Насадка пружинная (CS 101–141–151) | 5 |
| ISM0067 | Насадка U-образная (CS 101–141–151) | 5 |
| ISM0069 | Насадка корончатая (CS 101–141–151) | 5 |
| ISM0076 | Насадка роликовая (CS 101–141) | 5 |
| ISM0077 | Набор балеринок* (CS 101–141–151) | 1 |
| ISM0078 | Насадка (CS 101–141) | 5 |
| ISM0084 | Насадка (CS 101–141) | 5 |
| ISM0099 | Кольцо фиксирующее (CS 101–141–151) | 5 |
| IVB0606 | Катод (CS 101–141) | 20 |
| IVB0661 | Катод удл. (CS 101–141–151) | 20 |
| IVF0606 | Диффузор (CS 101–141) | 5 |
| IVF0608 | Диффузор (CS 101–141–151) | 5 |
| IVF9006 | Изолятор (CS 101) | 5 |
| IVN0631 | Шлейф (CS 101) 6 м | 1 |
| IVN0632 | Шлейф цент. адаптер 12 м (CS 101) | 1 |
| IVS0666 | Насадка защитная (CS 101) | 5 |
| IVS0680 | Насадка защитная (CS 101) | 5 |
| IVU0606-11 | Сопло Ø1,1 (CS 101–141) | 10 |
| IVU0606-14 | Сопло Ø1,4 (CS 101–141) | 10 |
| IVU0606-17 | Сопло Ø1,7 (CS 101–141) | 10 |
| IVU0606-19 | Сопло Ø1,9 (CS 101–141) | 10 |
| IVU0662-14 | Сопло Ø1,4 удл. (CS 101–141–151) | 10 |
| IVU0662-17 | Сопло Ø1,7 удл. (CS 101–141–151) | 10 |
| IVU0662-19 | Сопло Ø1,9 удл. (CS 101–141–151) | 10 |
| IVZ0665 | Головка плазмотрона (CSA 101) | 1 |
| IVZ0695 | Головка плазмотрона (CS 101) | 1 |
| IZH6915 | Контакт | 10 |
| IZN0517 | Диффузор (CS 101) | 5 |
| IZX0077 | Разъем центральный панельный | 1 |
| IZX0078 | Разъем центральный кабельный | 1 |

* Набор балеринок включает в себя: направляющая (2 шт.), насадка роликовая (1 шт.), фиксирующее устройство (магнитное, под отверстие и остроугольное – 3 шт., усилие магнита – 2,5 кг).



TECH CS 141

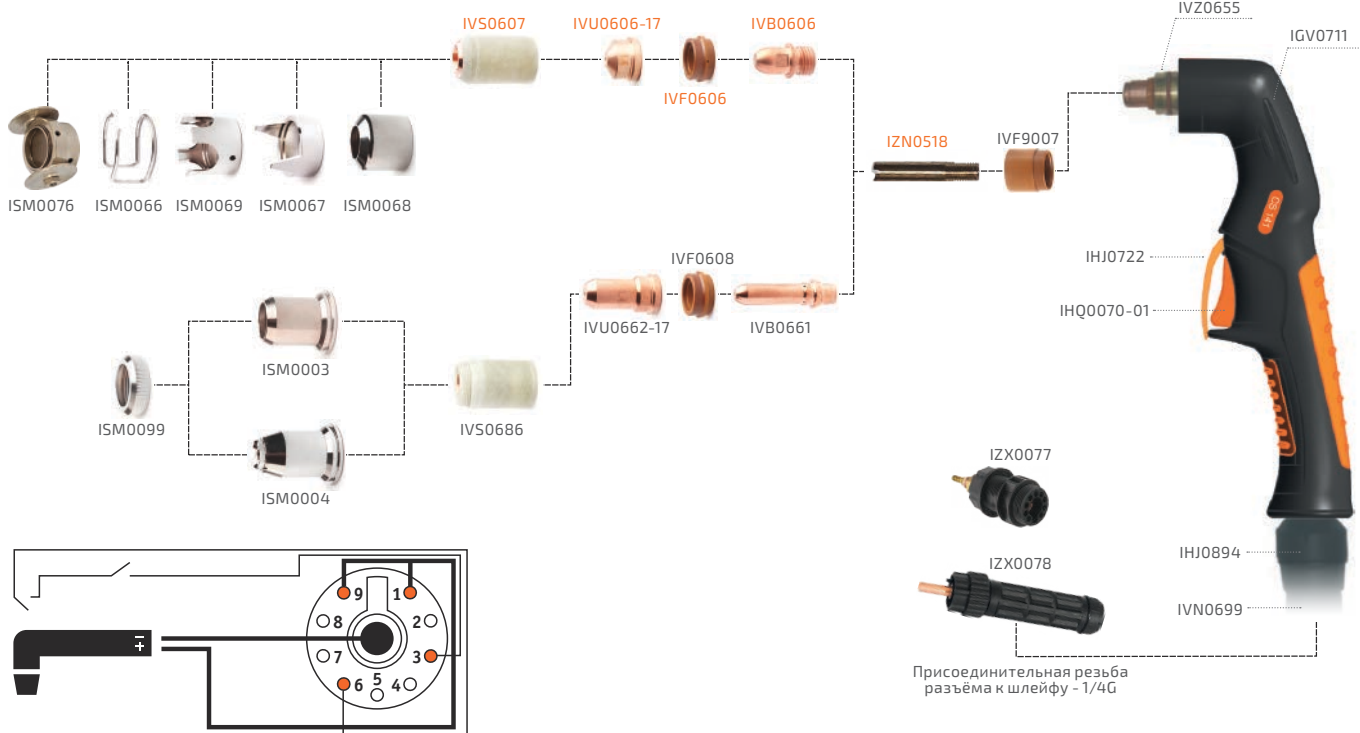

ТЕХНИЧЕСКИЕ ХАРАКТЕРИСТИКИ

| | |
|-------------------------|-----------------|
| ПВ 60%, А | 140 |
| Толщина реза, мм | 35 |
| Способ возбуждения дуги | высокочастотный |
| Давление воздуха, атм | 4,5–5,0 |
| Расход газа, л/мин | 220 |
| Длина кабеля, м | 6–12 |
| Масса, кг | 3,5–6,4 |
| Масса с 1 м кабеля, кг | 1 |

КОМПЛЕКТЫ ГОРЕЛОК

| Артикул | Наименование |
|---------|---|
| IVT0695 | Плазменный резак CSA 141 (central adaptor) 6 м |
| IVT0691 | Плазменный резак CSA 141 (central adaptor) 12 м |
| IVT6509 | Плазменный резак CS 141 (central adaptor) 6 м |
| IVT6505 | Плазменный резак CS 141 (central adaptor) 12 м |

ПРИНАДЛЕЖНОСТИ

| Артикул | Наименование |
|---------|----------------------------------|
| ISM0077 | Набор балеринок (CS 101–141–151) |

РАСХОДНЫЕ МАТЕРИАЛЫ

| Артикул | Наименование | Кол-во шт. в упаковке |
|---------|--|-----------------------|
| IFT0686 | Кольцо уплотнительное (CS 101–141–151) | 50 |
| IFT0806 | Пружина | 10 |
| IFT0873 | Винт M2,5x10 | 50 |
| IGV0711 | Рукоятка | 1 |

РАСХОДНЫЕ МАТЕРИАЛЫ

| Артикул | Наименование | Кол-во шт. в упаковке |
|--------------|-------------------------------------|-----------------------|
| IHJ0722 | Предохранитель | 20 |
| IHJ0894 | Сальник (CS 101–141–151) | 10 |
| IHQ0070-01 | Курок сварочной горелки | 20 |
| ISM0003 | Насадка (CS 101–141–151) | 5 |
| ISM0004 | Насадка (CS 101–141–151) | 5 |
| ISM0066 | Насадка пружинная (CS 101–141–151) | 5 |
| ISM0067 | Насадка U-образная (CS 101–141–151) | 5 |
| ISM0068 | Насадка (CS 141) | 5 |
| ISM0069 | Насадка корончатая (CS 101–141–151) | 5 |
| ISM0076 | Насадка роликовая (CS 101–141) | 5 |
| ISM0077 | Набор балеринок** (CS 101–141–151) | 1 |
| ISM0078 | Насадка (CS 101–141) | 5 |
| ISM0084 | Насадка (CS 101–141) | 5 |
| ISM0099 | Кольцо фиксирующее (CS 101–141–151) | 5 |
| IVB0606 | Катод (CS 101–141) | 20 |
| IVB0606-01* | Катод (CS 101–141) | 20 |
| IVB0661 | Катод удл. (CS 101–141–151) | 20 |
| IVF0606 | Диффузор (CS 101–141) | 5 |
| IVF0608 | Диффузор (CS 101–141–151) | 5 |
| IVF9007 | Изолятор (CS 141–151) | 5 |
| IVN00699 | Шлейф (CS 141–151) 6 м | 1 |
| IVS0607 | Насадка защитная (CS 141) | 5 |
| IVS0686 | Насадка защитная (CS 141–151) | 5 |
| IVU0606-11 | Сопло Ø1,1 (CS 101–141) | 10 |
| IVU0606-14 | Сопло Ø1,4 (CS 101–141) | 10 |
| IVU0606-014* | Сопло Ø1,4 (CS 101–141) | 10 |
| IVU0606-17 | Сопло Ø1,7 (CS 101–141) | 10 |
| IVU0606-017* | Сопло Ø1,7 (CS 101–141) | 10 |
| IVU0606-19 | Сопло Ø1,9 (CS 101–141) | 10 |
| IVU0606-019* | Сопло Ø1,9 (CS 101–141) | 10 |
| IVU0662-14 | Сопло Ø1,4 удл. (CS 101–141–151) | 10 |
| IVU0662-17 | Сопло Ø1,7 удл. (CS 101–141–151) | 10 |
| IVU0662-19 | Сопло Ø1,9 удл. (CS 101–141–151) | 10 |
| IVZ0607 | Головка плазмотрона (CSA 141) | 1 |
| IVZ0655 | Головка плазмотрона (CS 141) | 1 |
| IZH6915 | Контакт | 10 |
| IZN0518 | Диффузор (CS 141) | 5 |
| IZX0077 | Разъём центральный панельный | 1 |
| IZX0078 | Разъём центральный кабельный | 1 |

* Красная медь.
** Набор балеринок включает в себя: направляющая (2 шт.), насадка роликовая (1 шт.), фиксирующее устройство (магнитное, под отверстие и острогольное – 3 шт., усилие магнита – 2,5 кг).



TECH CS 151

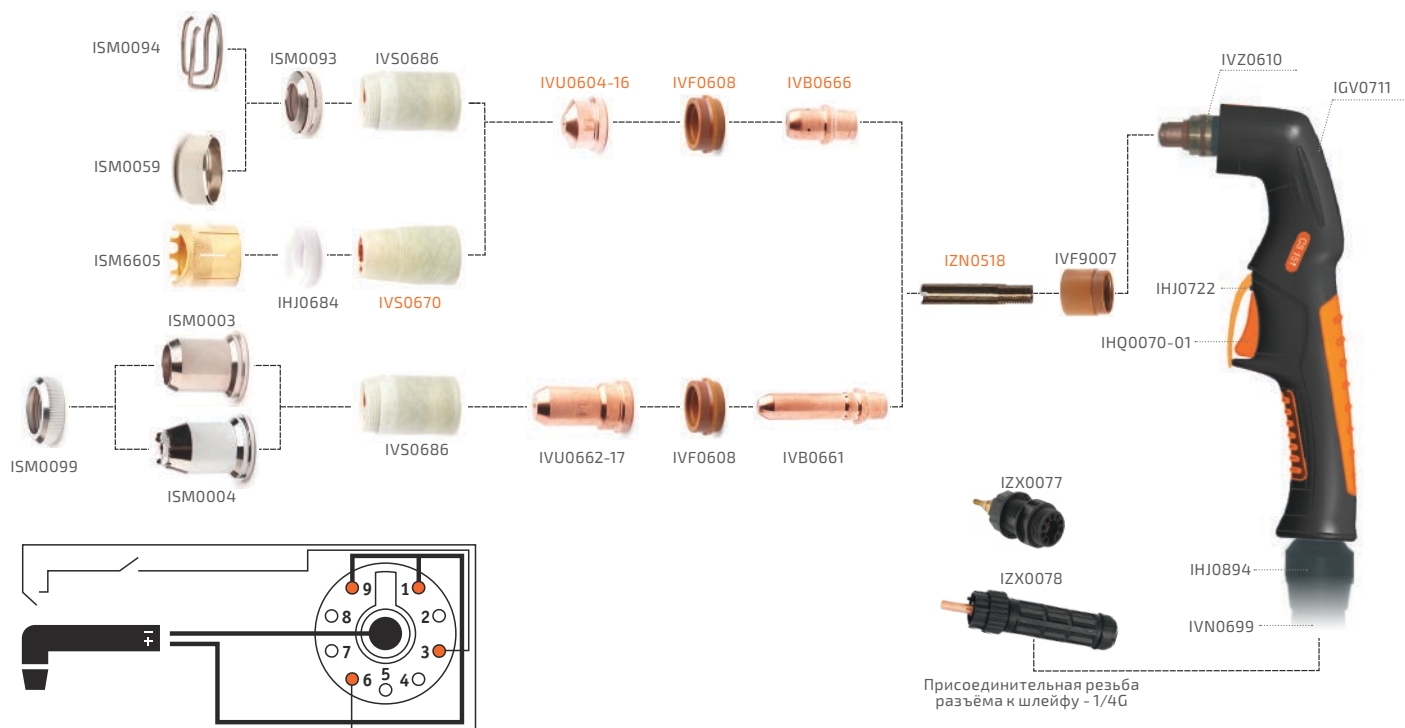

ТЕХНИЧЕСКИЕ ХАРАКТЕРИСТИКИ

| | |
|-------------------------|-----------------|
| ПВ 60%, А | 150 |
| Толщина реза, мм | 38 |
| Способ возбуждения дуги | высокочастотный |
| Давление воздуха, атм | 4,5–5,0 |
| Расход газа, л/мин | 220 |
| Длина кабеля, м | 6–12 |
| Масса, кг | 3,3–6,6 |
| Масса с 1 м кабеля, кг | 1,06 |

КОМПЛЕКТЫ ГОРЕЛОК

| Артикул | Наименование |
|---------|--|
| IVT6559 | Плазменный резак CS 151 (central adaptor) 6 м |
| IVT6555 | Плазменный резак CS 151 (central adaptor) 12 м |

ПРИНАДЛЕЖНОСТИ

| Артикул | Наименование |
|---------|----------------------------------|
| ISM0077 | Набор балеринок (CS 101–141–151) |

РАСХОДНЫЕ МАТЕРИАЛЫ

| Артикул | Наименование | Кол-во шт. в упаковке |
|------------|--|-----------------------|
| IFT0686 | Кольцо уплотнительное (CS 101–141–151) | 50 |
| IFT0806 | Пружина | 10 |
| IFT0873 | Винт M2,5x10 | 50 |
| IGV0711 | Рукоятка | 1 |
| IHJ0684 | Проставка (CS 151) | 20 |
| IHJ0722 | Предохранитель | 20 |
| IHJ0894 | Сальник (CS 101–141–151) | 10 |
| IHQ0070-01 | Курок сварочной горелки | 20 |
| ISM0003 | Насадка (CS 101–141–151) | 5 |
| ISM0004 | Насадка (CS 101–141–151) | 5 |
| ISM0059 | Насадка (CS 151) | 5 |
| ISM0066 | Насадка пружинная (CS 101–141–151) | 5 |
| ISM0067 | Насадка U-образная (CS 101–141–151) | 5 |
| ISM0069 | Насадка корончатая (CS 101–141–151) | 5 |
| ISM0077 | Набор балеринок* (CS 101–141–151) | 1 |
| ISM0093 | Насадка (CS 151) | 5 |
| ISM0094 | Насадка (CS 151) | 5 |
| ISM0099 | Кольцо фиксирующее (CS 101–141–151) | 5 |
| ISM6605 | Насадка (CS 151) | 5 |
| IVB0661 | Катод удл. (CS 101–141–151) | 20 |
| IVB0666 | Катод (CS 151) | 20 |
| IVF0608 | Диффузор (CS 101–141–151) | 5 |
| IVF9007 | Изолятор (CS 141–151) | 5 |
| IVN0699 | Шлейф (CS 141–151) 6 м | 1 |
| IVS0670 | Насадка защитная (CS 151) | 5 |
| IVS0686 | Насадка защитная (CS 141–151) | 5 |
| IVU0604-14 | Сопло Ø1,4 (CS 151) | 10 |
| IVU0604-16 | Сопло Ø1,6 (CS 151) | 10 |
| IVU0604-18 | Сопло Ø1,8 (CS 151) | 10 |
| IVU0662-14 | Сопло Ø1,4 удл. (CS 101–141–151) | 10 |
| IVU0662-17 | Сопло Ø1,7 удл. (CS 101–141–151) | 10 |
| IVU0662-19 | Сопло Ø1,9 удл. (CS 101–141–151) | 10 |
| IVZ0610 | Головка плазмотрона (CS 151) | 1 |
| IZH6915 | Контакт | 10 |
| IZN0518 | Диффузор (CS 151) | 5 |
| IZX0077 | Разъем центральный панельный | 1 |
| IZX0078 | Разъем центральный кабельный | 1 |

* Набор балеринок включает в себя: направляющая (2 шт.), насадка роликовая (1 шт.), фиксирующее устройство (магнитное, под отверстие и острогольное – 3 шт., усилие магнита – 2,5 кг).



TECH CSP 60

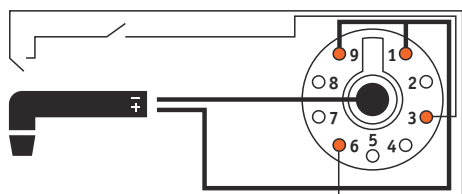
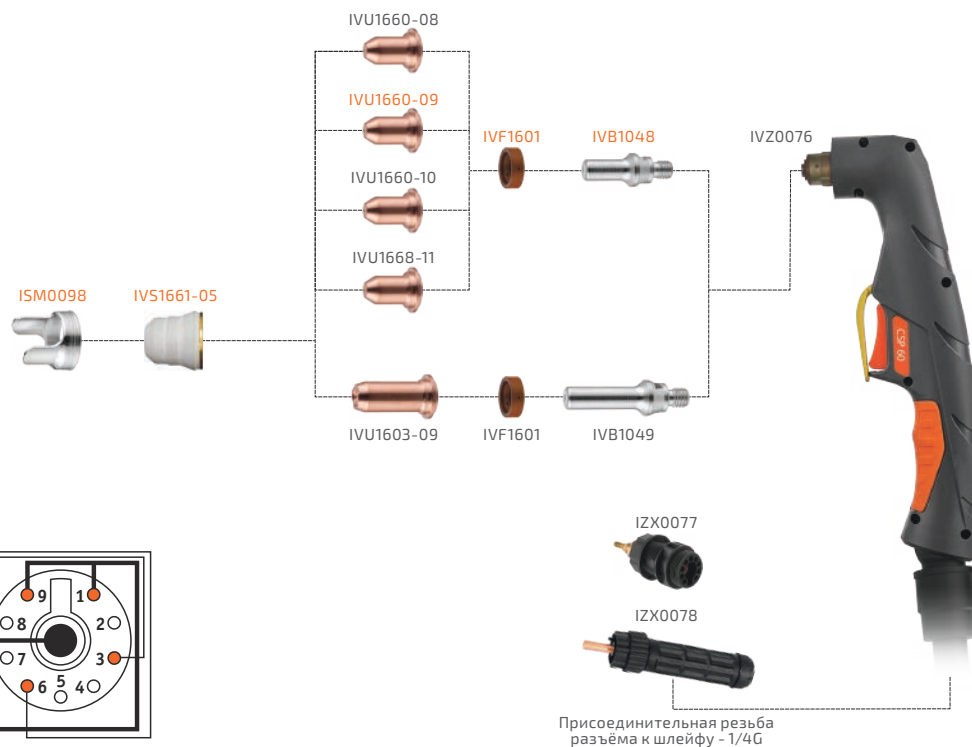

ТЕХНИЧЕСКИЕ ХАРАКТЕРИСТИКИ

| | |
|-----------------------------|----------------|
| ПВ 60%, А | 60 |
| Давление воздуха, атм | 4,4–5,0 |
| Объём подачи воздуха, л/мин | 110 |
| Способ возбуждения дуги | пневматический |
| Толщина реза, мм | 20 |
| Длина кабеля, м | 6 |
| Масса, кг | 2,3 |
| Масса с 1 м кабеля, кг | 0,8 |

КОМПЛЕКТЫ ГОРЕЛОК

Артикул Наименование

IVT0343-21 Плазменный резак CSP 60 (central adaptor) 6 м

РАСХОДНЫЕ МАТЕРИАЛЫ

| Артикул | Наименование | Кол-во шт. в упаковке |
|------------|---|-----------------------|
| ISM0098 | Насадка дистанционная (CSP 40–60) | 10 |
| IVB1048 | Катод back striking (CSP 40–60) | 10 |
| IVB1049 | Катод удл. back striking (CSP 40–60) | 10 |
| IVF1601 | Диффузор (CSP 40–60) | 5 |
| IVS1661-05 | Насадка защитная (CSP 40–60) | 5 |
| IVU1603-09 | Сопло Ø0,9 удл. back striking (CSP 40–60) | 10 |
| IVU1660-08 | Сопло Ø0,8 back striking (CSP 40–60) | 10 |
| IVU1660-09 | Сопло Ø0,9 back striking (CSP 40–60) | 10 |
| IVU1660-10 | Сопло Ø1,0 back striking (CSP 40–60) | 10 |
| IVU1668-11 | Сопло Ø1,1 back striking (CSP 40–60) | 10 |
| IVZ0076 | Головка плазмотрона (CSP 60) | 1 |
| IZX0077 | Разъём центральный панельный | 1 |
| IZX0078 | Разъём центральный кабельный | 1 |

TECH CSP 100

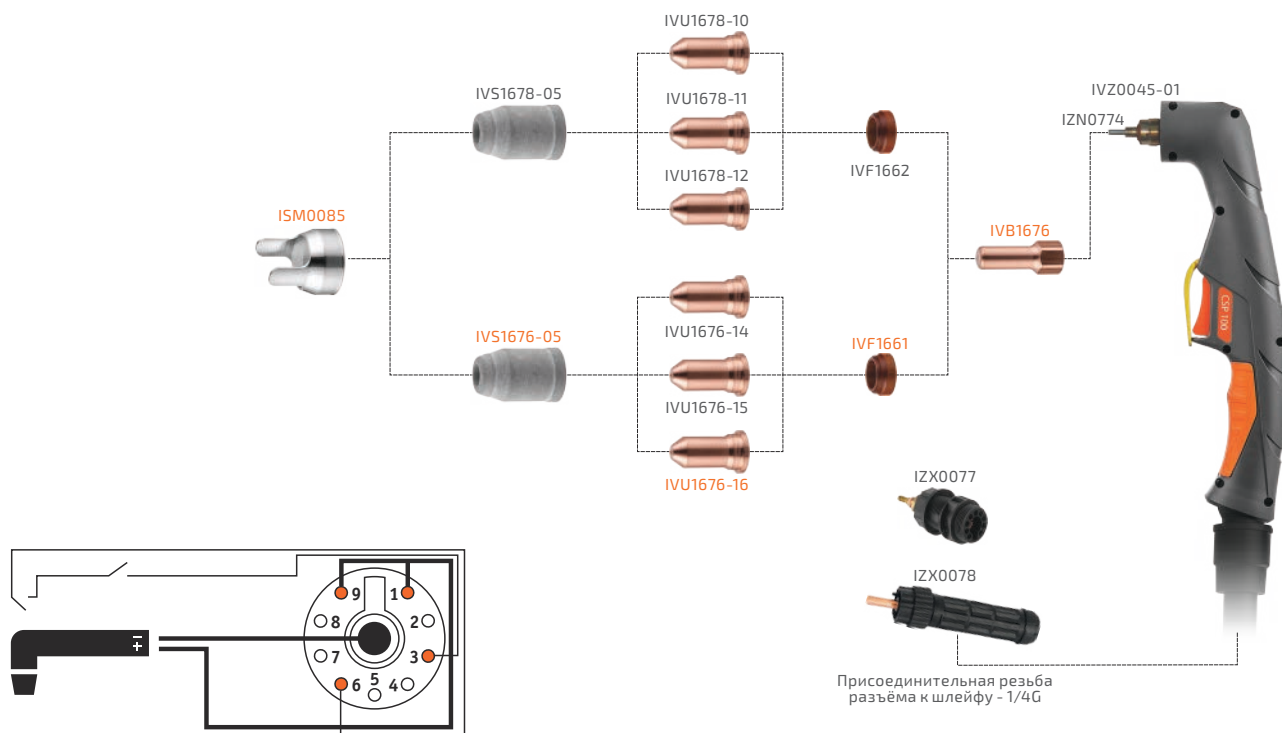

ТЕХНИЧЕСКИЕ ХАРАКТЕРИСТИКИ

| | |
|-----------------------------|----------------|
| ПВ 60%, А | 100 |
| Давление воздуха, атм | 4,4–5,0 |
| Объём подачи воздуха, л/мин | 200 |
| Способ возбуждения дуги | пневматический |
| Толщина реза, мм | 28 |
| Длина кабеля, м | 6 |
| Масса, кг | 3 |
| Масса с 1 м кабеля, кг | 0,94 |

КОМПЛЕКТЫ ГОРЕЛОК

| Артикул | Наименование |
|-------------|---|
| IVT03063-21 | Плазменный резак CSP 100 (central adaptor) 6 м |
| IVT14063-21 | Резак плазменный авт. TECH CSP 100 цент. адаптер 12 м |

РАСХОДНЫЕ МАТЕРИАЛЫ

| Артикул | Наименование | Кол-во шт. в упаковке |
|------------|---|-----------------------|
| ISM0085 | Насадка дистанционная (CSP 100) | 10 |
| IVB1676 | Катод back striking (CSP 100) | 10 |
| IVF1661 | Диффузор для сопел 1,4–1,6 мм (CSP 100) | 5 |
| IVF1662 | Диффузор для сопел 1,0–1,2 мм (CSP 100) | 5 |
| IVS1676-05 | Насадка защитная д/сопел 1,4–1,6 мм (CSP100) | 5 |
| IVS1678-05 | Насадка защитная д/сопел 1,0–1,2 мм (CSP 100) | 5 |
| IVU1676-14 | Сопло Ø1,4 back striking (CSP 100) | 10 |
| IVU1676-15 | Сопло Ø1,5 back striking (CSP 100) | 10 |
| IVU1676-16 | Сопло Ø1,6 back striking (CSP 100) | 10 |
| IVU1678-10 | Сопло Ø1,0 back striking (CSP 100) | 10 |
| IVU1678-11 | Сопло Ø1,1 back striking (CSP 100) | 10 |
| IVU1678-12 | Сопло Ø1,2 back striking (CSP 100) | 10 |
| IVZ0045-01 | Головка плазмотрона (CSP 100) | 1 |
| IVZ0630 | Головка плазмотрона (CSPA 100) | 1 |
| IZN0774 | Диффузор (CSP 100) | 1 |
| IZX0077 | Разъём центральный панельный | 1 |
| IZX0078 | Разъём центральный кабельный | 1 |

PT-31

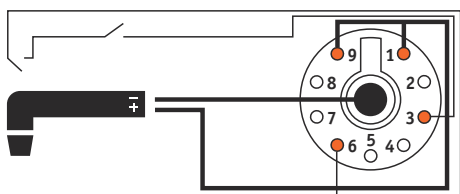
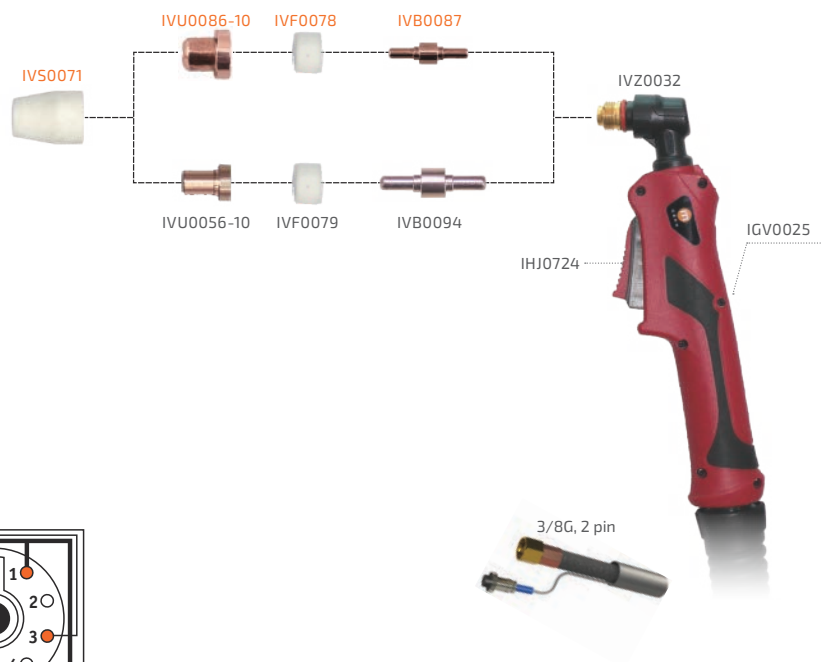

ТЕХНИЧЕСКИЕ ХАРАКТЕРИСТИКИ

| | |
|-------------------------|-----------------|
| ПВ 60%, А | 40 |
| Толщина реза, мм | 14 |
| Способ возбуждения дуги | высокочастотный |
| Давление воздуха, атм | 4,5-5,0 |
| Расход газа, л/мин | 120 |
| Длина кабеля, м | 5 |
| Масса, кг | 2,1 |
| Масса с 1 м кабеля, кг | 0,44 |

КОМПЛЕКТЫ ГОРЕЛОК

| Артикул | Наименование |
|------------|--|
| IVT6251-21 | Плазменный резак PT-31 (3/8G, 2 pin) 5 м |

РАСХОДНЫЕ МАТЕРИАЛЫ

| Артикул | Наименование | Кол-во шт. в упаковке |
|------------|---------------------------------|-----------------------|
| IGV0025 | Рукоятка (PT-31) | 1 |
| IHJ0724 | Курок сварочной горелки (PT-31) | 1 |
| IVB0087 | Катод (PT-31) | 10 |
| IVB0094 | Катод (PT-31) | 10 |
| IVF0078 | Диффузор (PT-31) | 5 |
| IVF0079 | Диффузор (PT-31) | 5 |
| IVS0071 | Насадка защитная (PT-31) | 5 |
| IVS0661-03 | Насадка защитная (PT-31) | 5 |
| IVU0056-10 | Сопло Ø1,0 (PT-31) | 10 |
| IVU0086-10 | Сопло Ø1,0 (PT-31) | 10 |
| IVZ0032 | Головка плазмотрона (PT-31) | 1 |

P-80

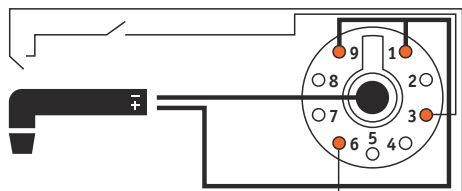
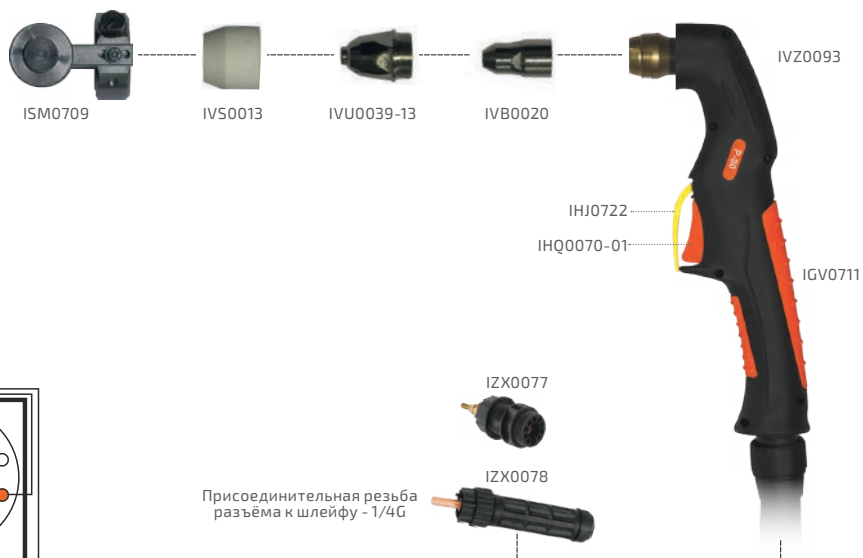

ТЕХНИЧЕСКИЕ ХАРАКТЕРИСТИКИ

| | |
|-------------------------|-----------------|
| ПВ 60%, А | 80 |
| Толщина реза, мм | 23 |
| Способ возбуждения дуги | высокочастотный |
| Давление воздуха, атм | 4,5–5,0 |
| Расход газа, л/мин | 140 |
| Длина кабеля, м | 5 |
| Масса, кг | 2,18 |
| Масса с 1 м кабеля, кг | 1,02 |

КОМПЛЕКТЫ ГОРЕЛОК

| АРТИКУЛ | НАИМЕНОВАНИЕ |
|---------|---|
| IVT0647 | Плазменный резак P-80 (central adaptor) 5 м |

РАСХОДНЫЕ МАТЕРИАЛЫ

| АРТИКУЛ | НАИМЕНОВАНИЕ | Кол-во шт. в упаковке |
|-------------|------------------------------|-----------------------|
| IGV0711 | Рукоятка | 1 |
| INH0722 | Предохранитель | 20 |
| INHQ0070-01 | Курок сварочной горелки | 20 |
| ISM0709 | Насадка роликовая (P-80) | 5 |
| IVB0020 | Катод (P-80) | 10 |
| IVS0013 | Насадка защитная (P-80) | 5 |
| IVU0039-10 | Сопло Ø1,0 (P-80) | 10 |
| IVU0039-13 | Сопло Ø1,3 (P-80) | 10 |
| IVU0039-15 | Сопло Ø1,5 (P-80) | 10 |
| IVU0039-17 | Сопло Ø1,7 (P-80) | 10 |
| IVZ0093 | Головка плазмоторна (P-80) | 1 |
| IZX0077 | Разъём центральный панельный | 1 |

TECH CS 100-150

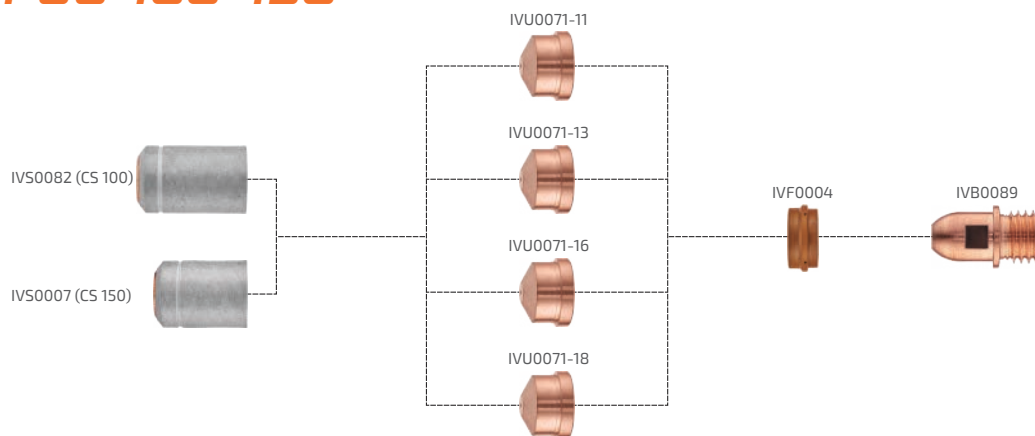

РАСХОДНЫЕ МАТЕРИАЛЫ

| АРТИКУЛ | НАИМЕНОВАНИЕ | Кол-во шт. в упаковке |
|------------|--------------------------|-----------------------|
| IVF0004 | Диффузор (CS 100-150) | 5 |
| IVB0089 | Катод (CS 100-150) | 10 |
| IVS0082 | Насадка защитная (CS100) | 5 |
| IVS0007 | Насадка защитная (CS150) | 5 |
| IVU0071-11 | Сопло Ø1,1 (CS 100-150) | 10 |
| IVU0071-13 | Сопло Ø1,3 (CS 100-150) | 10 |
| IVU0071-16 | Сопло Ø1,6 (CS 100-150) | 10 |
| IVU0071-18 | Сопло Ø1,8 (CS 100-150) | 10 |

СЕРИЯ PMX CUT

PMX65

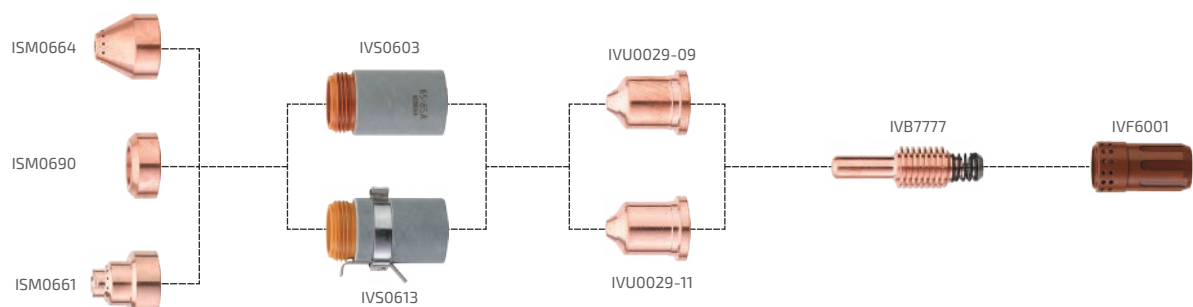

РАСХОДНЫЕ МАТЕРИАЛЫ

| АРТИКУЛ | АРТИКУЛ АНАЛОГА | НАИМЕНОВАНИЕ | Кол-во шт. в упаковке |
|------------|-----------------|-------------------------|-----------------------|
| IVF6001 | 220857 | Завихритель | 5 |
| IVB7777 | 220842 | Катод | 5 |
| IVU0029-09 | 220941 | Сопло Ø0,9 (45A) | 5 |
| IVU0029-11 | 220819 | Сопло Ø1,1 (65A) | 5 |
| IVS0603 | 220854 | Кожух | 1 |
| IVS0613 | 220953 | Кожух (омический) | 1 |
| ISM0664 | 220817 | Экран защитный | 5 |
| ISM0690 | 220955 | Дефлектор | 5 |
| ISM0661 | 220818 | Экран защитный (ручной) | 5 |

PMX85

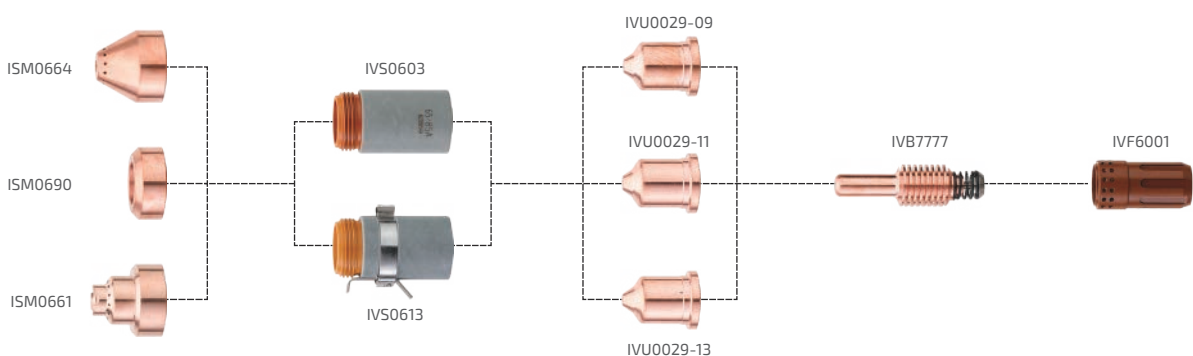

РАСХОДНЫЕ МАТЕРИАЛЫ

| АРТИКУЛ | АРТИКУЛ АНАЛОГА | НАИМЕНОВАНИЕ | Кол-во шт. в упаковке |
|------------|-----------------|-------------------------|-----------------------|
| IVF6001 | 220857 | Завихритель | 5 |
| IVB7777 | 220842 | Катод | 5 |
| IVU0029-09 | 220941 | Сопло Ø0,9 (45A) | 5 |
| IVU0029-11 | 220819 | Сопло Ø1,1 (65A) | 5 |
| IVU0029-13 | 220816 | Сопло Ø1,3 (85A) | 5 |
| IVS0603 | 220854 | Кожух | 1 |
| IVS0613 | 220953 | Кожух (омический) | 1 |
| ISM0664 | 220817 | Экран защитный | 5 |
| ISM0690 | 220955 | Дефлектор | 5 |
| ISM0661 | 220818 | Экран защитный (ручной) | 5 |

PMX105

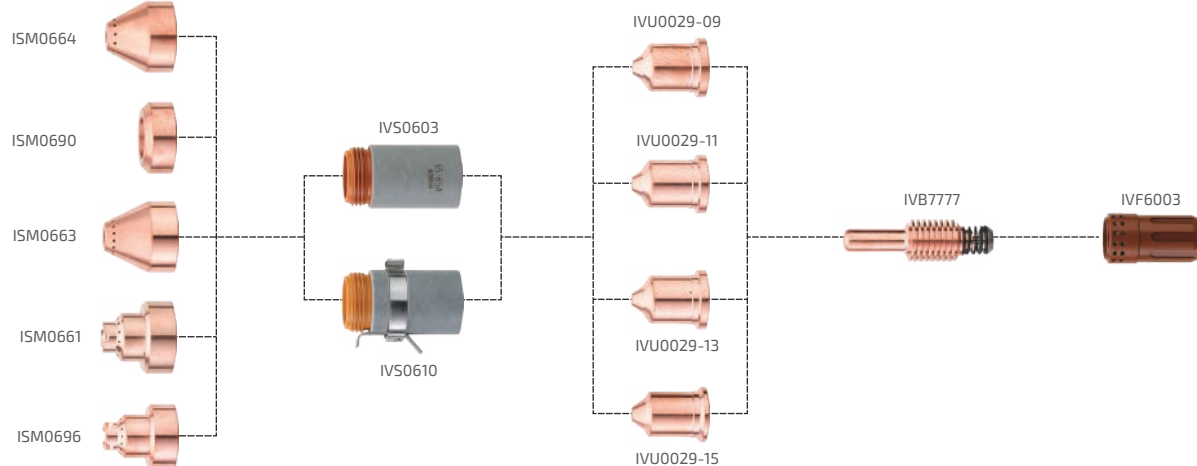

РАСХОДНЫЕ МАТЕРИАЛЫ

| АРТИКУЛ | АРТИКУЛ АНАЛОГА | НАИМЕНОВАНИЕ | Кол-во шт. в упаковке |
|------------|-----------------|--------------------------------|-----------------------|
| IVF6003 | 220994 | Завихритель | 5 |
| IVB7777 | 220842 | Катод | 5 |
| IVU0029-09 | 220941 | Сопло Ø0,9 (45A) | 5 |
| IVU0029-11 | 220819 | Сопло Ø1,1 (65A) | 5 |
| IVU0029-13 | 220816 | Сопло Ø1,3 (85A) | 5 |
| IVU0029-15 | 220990 | Сопло Ø1,5 (105A) | 5 |
| IVS0603 | 220854 | Кожух | 1 |
| IVS0610 | 220953 | Кожух (омический) | 1 |
| ISM0664 | 220817 | Экран защитный | 5 |
| ISM0690 | 220955 | Дефлектор | 5 |
| ISM0663 | 220993 | Экран защитный | 5 |
| ISM0661 | 220818 | Экран защитный (ручной 45–85A) | 5 |
| ISM0696 | 220992 | Экран защитный (ручной 105A) | 5 |

PMX125

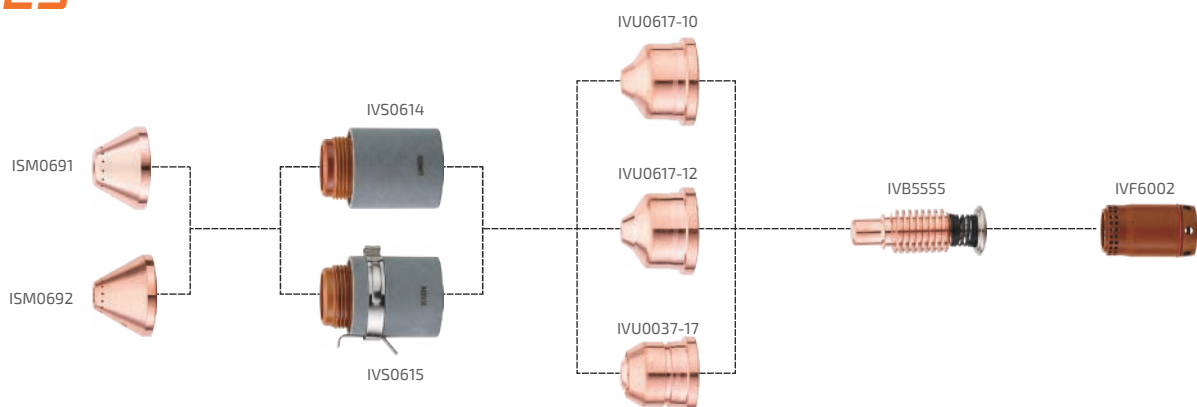

РАСХОДНЫЕ МАТЕРИАЛЫ

| АРТИКУЛ | АРТИКУЛ АНАЛОГА | НАИМЕНОВАНИЕ | Кол-во шт. в упаковке |
|------------|-----------------|-------------------|-----------------------|
| IVF6002 | 220997 | Завихритель | 5 |
| IVB5555 | 220971 | Катод | 5 |
| IVU0617-10 | 420158 | Сопло Ø1,0 (45A) | 5 |
| IVU0617-12 | 420169 | Сопло Ø1,2 (65A) | 5 |
| IVU0037-17 | 220975 | Сопло Ø1,7 (125A) | 5 |
| IVS0614 | 220977 | Кожух | 1 |
| IVS0615 | 420156 | Кожух (омический) | 1 |
| ISM0691 | 420168 | Экран защитный | 5 |
| ISM0692 | 220976 | Экран защитный | 5 |

PMX1650

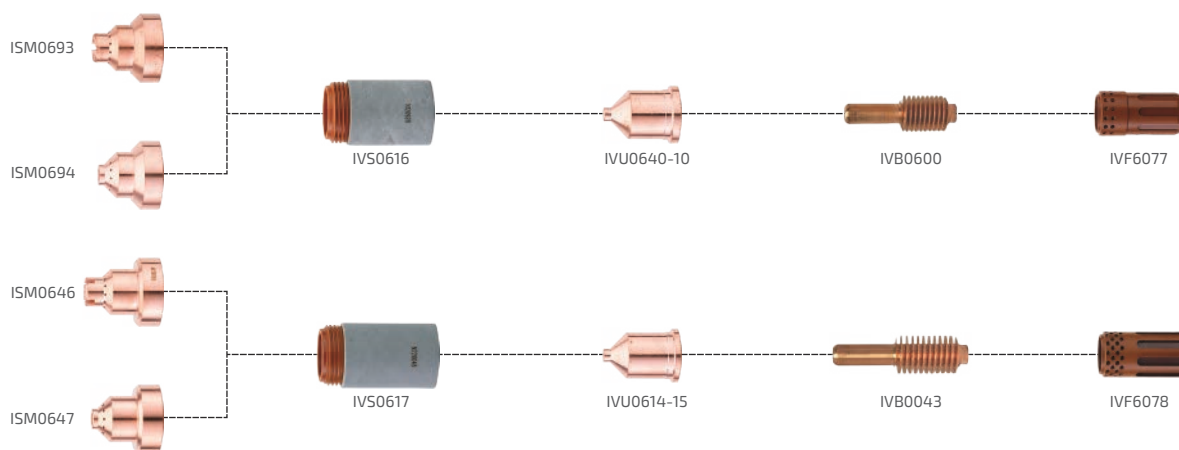

РАСХОДНЫЕ МАТЕРИАЛЫ

| АРТИКУЛ | АРТИКУЛ АНАЛОГА | НАИМЕНОВАНИЕ | Кол-во шт. в упаковке |
|------------|-----------------|---------------------|-----------------------|
| IVF6077 | 120925 | Завихритель | 5 |
| IVF6078 | 220051 | Завихритель | 5 |
| IVB0600 | 120926 | Катод | 5 |
| IVB0043 | 220037 | Катод | 5 |
| IVU0640-10 | 120932 | Сопло Ø1,0 (40-80А) | 5 |
| IVU0614-15 | 220011 | Сопло Ø1,5 (100А) | 5 |
| IVS0616 | 120928 | Кожух | 1 |
| IVS0617 | 220048 | Кожух | 1 |
| ISM0693 | 120929 | Экран защитный | 5 |
| ISM0646 | 220065 | Экран защитный | 5 |
| ISM0694 | 120930 | Экран защитный | 5 |
| ISM0647 | 220047 | Экран защитный | 5 |

ГОЛОВКИ CUT



IVZ0050

IVZ0015

IVZ0690

| | | | |
|-------------------------------|-----------------|-----------------|-----------------|
| Плазмотрон | CS 50 | CS 70 | CS 81 |
| Резьба присоединения к шлейфу | Внутренняя 1/8G | Внутренняя 1/8G | Внутренняя 1/8G |
| Масса, г | 66,1 | 64,1 | 78,8 |



IVZ0695

IVZ0655

IVZ0610

| | | | |
|-------------------------------|----------------------|----------------------|----------------------|
| Плазмотрон | CS 101 | CS 141 | CS 151 |
| Резьба присоединения к шлейфу | Внутренняя 3/8-24UNF | Внутренняя 3/8-24UNF | Внутренняя 3/8-24UNF |
| Масса, г | 99,2 | 109,5 | 109,5 |



IVZ0670

IVZ0665

IVZ0607

IVZ0032

| | | | | |
|-------------------------------|-----------------|----------------------|----------------------|--------------------|
| Плазмотрон | CSA 81 | CSA 101 | CSA 141 | PT 31 |
| Резьба присоединения к шлейфу | Внутренняя 1/8G | Внутренняя 3/8-24UNF | Внутренняя 3/8-24UNF | Наружная 3/8-24UNF |
| Масса, г | 128,0 | 113,0 | 156,0 | 55,0 |

РАСХОДНЫЕ МАТЕРИАЛЫ ПЛАЗМОТРОНОВ

КАТОДЫ

| АРТИКУЛ | ПЛАЗМОТРОН | Вес, г* | Кол-во шт. в упаковке |
|---------|-------------------------|---------|-----------------------|
| IVB0087 | PT 31 | 3,9 | 10 |
| IVB0094 | PT 31 | 6,5 | 10 |
| IVB0660 | CS 45 | 4,9 | 10 |
| IVB0015 | CS 50 | 6,3 | 10 |
| IVB1048 | CSP 60 | - | 10 |
| IVB1049 | CSP 60 | - | 10 |
| IVB0018 | CS 70 | 4,5 | 10 |
| IVB0019 | CS 70 | 6,3 | 10 |
| IVB0020 | P 80 | 10,5 | 10 |
| IVB0062 | CS 50 | 6 | 10 |
| IVB0604 | CS 81, CSA 81 | 7,4 | 10 |
| IVB0665 | CS 81, CSA 81 | 9,3 | 10 |
| IVB1676 | CSP 100 | - | 10 |
| IVB0606 | CS 101-141, CSA 101-141 | 9,5 | 10 |
| IVB0661 | CS 101-141, CSA 101-141 | 19,8 | 10 |
| IVB0666 | CS 151 | 8,3 | 10 |

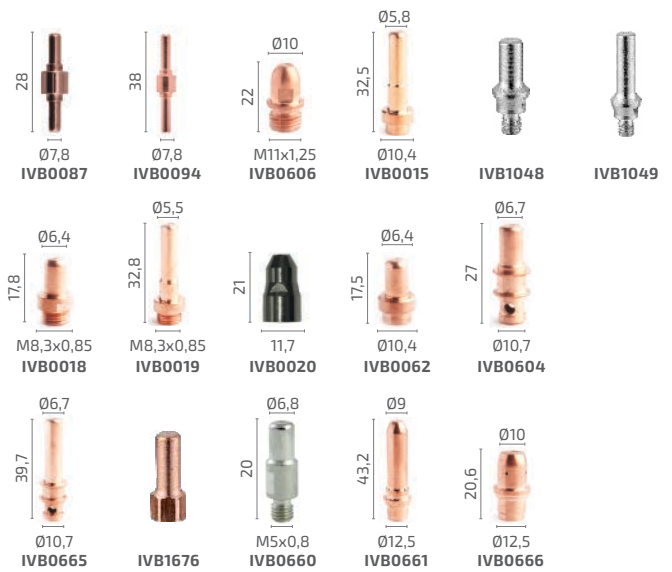

СОПЛА

| АРТИКУЛ | ПЛАЗМОТРОН | Ø сопла, мм | Вес, г* | Кол-во шт. в упаковке |
|------------|-----------------------------|-------------|---------|-----------------------|
| IVU0086-10 | PT 31 | 5 | 10 | 10 |
| IVU0019-10 | CS 50 | 6,3 | 10 | 10 |
| IVU0033-10 | CS 50 | 5,1 | 10 | 10 |
| IVU0069-10 | CS 50 | 5,5 | 10 | 10 |
| IVU0064-10 | CS 50-70 | 3,2 | 10 | 10 |
| IVU1603-09 | CSP 60 | - | 10 | 10 |
| IVU1660-08 | CSP 60 | - | 10 | 10 |
| IVU1660-09 | CSP 60 | - | 10 | 10 |
| IVU1660-10 | CSP 60 | - | 10 | 10 |
| IVU1660-11 | CSP 60 | - | 10 | 10 |
| IVU0018-10 | CS 70 | 10,6 | 10 | 10 |
| IVU0018-11 | CS 70 | 10,6 | 10 | 10 |
| IVU0018-12 | CS 70 | 10,5 | 10 | 10 |
| IVU0028-10 | CS 70 | 5,1 | 10 | 10 |
| IVU0028-12 | CS 70 | 5,1 | 10 | 10 |
| IVU0039-10 | P 80 | 21,6 | 10 | 10 |
| IVU0039-13 | P 80 | 21,6 | 10 | 10 |
| IVU0039-15 | P 80 | 21,6 | 10 | 10 |
| IVU0601-12 | CS 81, CSA 81 | 10,8 | 10 | 10 |
| IVU0605-10 | CS 81, CSA 81 | 7,2 | 10 | 10 |
| IVU0605-11 | CS 81, CSA 81 | 7,2 | 10 | 10 |
| IVU0605-12 | CS 81, CSA 81 | 7,2 | 10 | 10 |
| ivU1676-14 | CSP 100 | - | 10 | 10 |
| IVU1676-15 | CSP 100 | - | 10 | 10 |
| IVU1676-16 | CSP 100 | - | 10 | 10 |
| IVU1678-10 | CSP 100 | - | 10 | 10 |
| IVU1678-11 | CSP 100 | - | 10 | 10 |
| IVU1678-12 | CSP 100 | - | 10 | 10 |
| IVU0606-11 | CS 101-141, CSA 101-141 | 20,4 | 10 | 10 |
| IVU0606-14 | CS 101-141, CSA 101-141 | 20,3 | 10 | 10 |
| IVU0606-17 | CS 101-141, CSA 101-141 | 20,1 | 10 | 10 |
| IVU0606-19 | CS 101-141, CSA 101-141 | 20,1 | 10 | 10 |
| IVU0662-14 | CS 101-141-151, CSA 101-141 | 32,2 | 10 | 10 |
| IVU0662-17 | CS 101-141-151, CSA 101-141 | 32 | 10 | 10 |
| IVU0662-19 | CS 101-141-151, CSA 101-141 | 31,7 | 10 | 10 |
| IVU0604-14 | CS 151 | 20,3 | 10 | 10 |
| IVU0604-16 | CS 151 | 20,3 | 10 | 10 |
| IVU0604-18 | CS 151 | 20,3 | 10 | 10 |

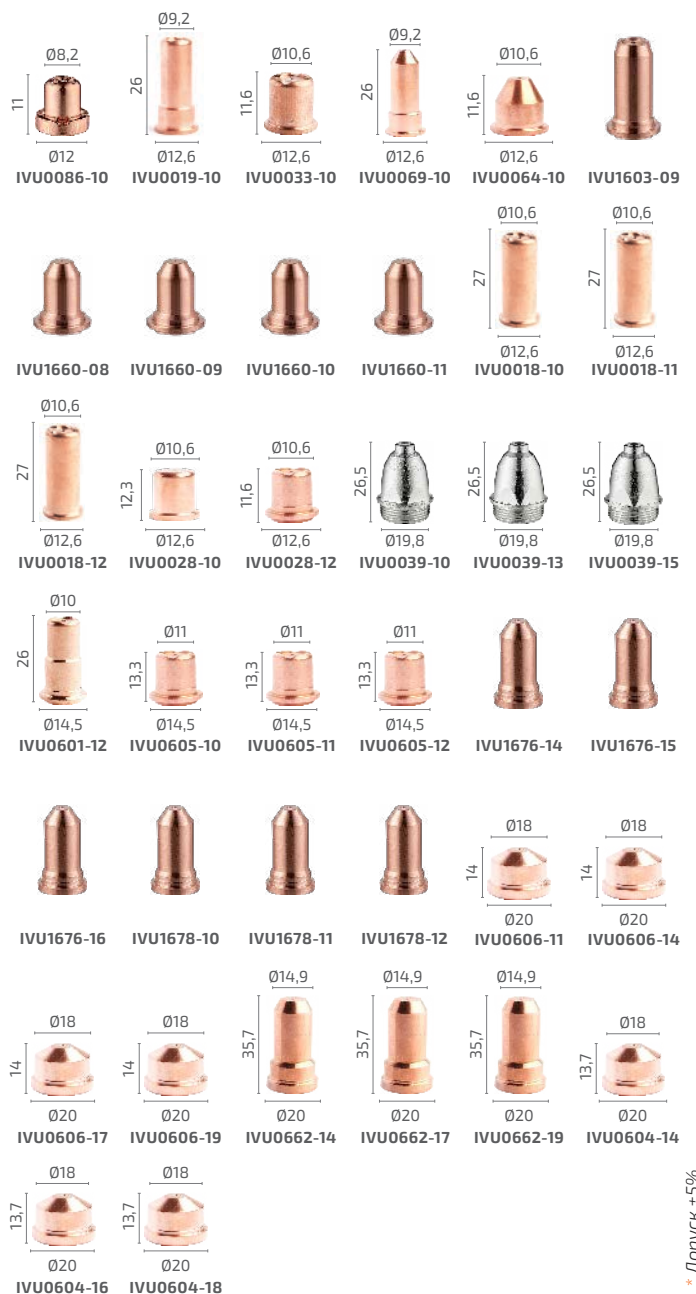

* Допуск ±5%



РАСХОДНЫЕ МАТЕРИАЛЫ ПЛАЗМОТРОНОВ

ДИФфуЗОРЫ

| АРТИКУЛ | ПЛАЗМОТРОН | Вес, г* | Кол-во шт. в упаковке |
|---------|-----------------------------|---------|-----------------------|
| IVF0078 | PT 31 | 0,3 | 10 |
| IVF0079 | PT 31 | 0,3 | 10 |
| IVF0002 | CS 50-70 | 0,7 | 10 |
| IVF1601 | CSP 60 | - | 5 |
| IVF0602 | CS 81, CSA 81 | 0,9 | 10 |
| IVF1661 | CSP 100 | - | 5 |
| IVF1662 | CSP 100 | - | 5 |
| IVF0606 | CS 101-141, CSA 101-141 | 1,1 | 10 |
| IVF0608 | CS 101-141-151, CSA 101-141 | 1,1 | 10 |



ЗАЩИТНЫЕ НАСАДКИ

| АРТИКУЛ | ПЛАЗМОТРОН | Вес, г* | Кол-во шт. в упаковке |
|------------|---------------------|---------|-----------------------|
| IVS0071 | PT 31 | 17 | 10 |
| IVS0008 | CS 50 | 37,6 | 10 |
| IVS1661-05 | CSP 60 | - | 5 |
| IVS0087 | CS 70 | 32,6 | 10 |
| IVS0013 | P 80 | 22 | 10 |
| IVS0665 | CS 81, CSA 81 | 34,9 | 10 |
| IVS1676-05 | CSP 100 | - | 5 |
| IVS1678-05 | CSP 100 | - | 5 |
| IVS0680 | CS 101, CSA 101 | 62,3 | 10 |
| IVS0666 | CS 101, CSA 101 | 53,8 | 10 |
| IVS0607 | CS 141, CSA 141 | 63,7 | 10 |
| IVS0686 | CS 141-151, CSA 141 | 74,4 | 10 |
| IVS0670 | CS 151 | 61,2 | 10 |

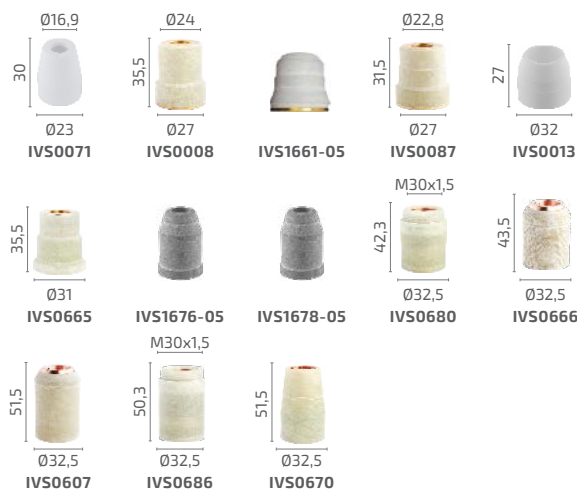

НАСАДКИ ДИСТАНЦИОННЫЕ

| АРТИКУЛ | ПЛАЗМОТРОН | Вес, г* | Кол-во шт. в упаковке |
|---------|-----------------------------|---------|-----------------------|
| ISM0006 | CS 50 | 25,7 | 10 |
| ISM0098 | CSP 60 | - | 10 |
| ISM0007 | CS 70 | 26,3 | 10 |
| ISM0060 | CS 70 | 3,8 | 10 |
| ISM6662 | CS 70 | 23,4 | 10 |
| ISM0709 | P 80 | 137 | 10 |
| ISM0056 | CS 81 | 168,9 | 10 |
| ISM0073 | CS 81 | 4,1 | 10 |
| ISM0088 | CS 81 | 25,8 | 10 |
| ISM0706 | CS 81, CSA 81 | 24,7 | 10 |
| ISM0085 | CSP 100 | - | 10 |
| ISM0076 | CS 101-141 | 196,5 | 10 |
| ISM0084 | CS 101-141 | 16,4 | 10 |
| ISM0066 | CS 101-141-151 | 8,1 | 10 |
| ISM0067 | CS 101-141-151 | 53,7 | 10 |
| ISM0069 | CS 101-141-151 | 65,6 | 10 |
| ISM0003 | CS 101-141-151, CSA 101-141 | 16,1 | 10 |
| ISM0004 | CS 101-141-151, CSA 101-141 | 18,3 | 10 |
| ISM0099 | CS 101-141-151, CSA 101-141 | 11,3 | 10 |
| ISM0078 | CS 101-141, CSA 101-141 | 21,3 | 10 |
| ISM0068 | CS 141, CSA 141 | 63,1 | 10 |
| ISM0059 | CS 151 | 31,5 | 10 |
| ISM0093 | CS 151 | 10,7 | 10 |
| ISM0094 | CS 151 | 7,4 | 10 |
| ISM6605 | CS 151 | 23 | 10 |

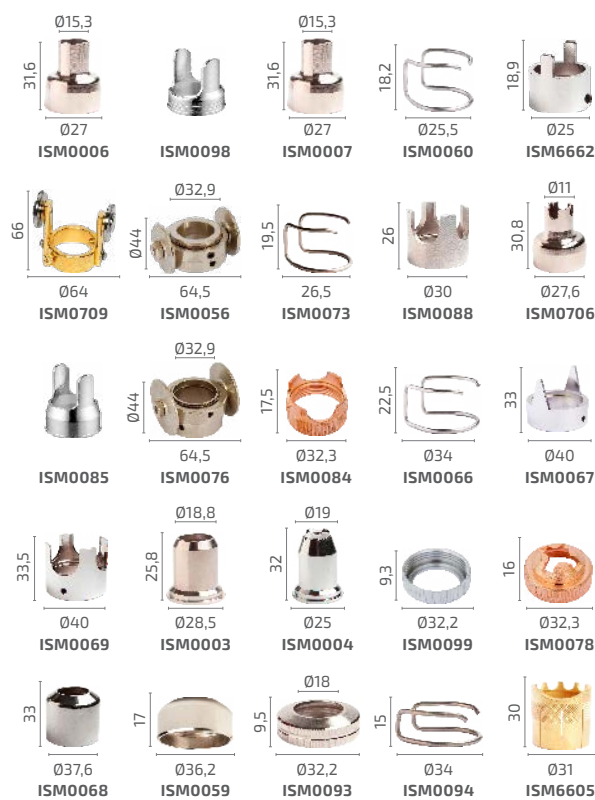

ИЗОЛЯТОРЫ

| АРТИКУЛ | ПЛАЗМОТРОН | Вес, г* | Кол-во шт. в упаковке |
|---------|------------|---------|-----------------------|
| IVF9006 | CS 101 | 2,3 | 10 |
| IVF9007 | CS 141-151 | 4,1 | 10 |

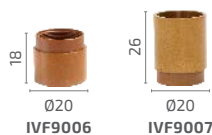

* Допуск ±5%



РАСХОДНЫЕ МАТЕРИАЛЫ В БЛИСТЕРНОЙ УПАКОВКЕ

 СВАРОГ



Республика Беларусь
г.Минск, ул. Передовая д.15
+375 29 144-11-00

SVAROG.BY